

สัญญาจ้างก่อสร้าง

สัญญาเลขที่ ๑๙๑/๒๕๖๔

สัญญาฉบับนี้ทำขึ้น ณ องค์การบริหารส่วนตำบลนาบอน ตำบล นาบอน อำเภอ นาบอน จังหวัด นครศรีธรรมราช เมื่อวันที่ ๑๔ กันยายน ๒๕๖๔ ระหว่าง องค์การบริหารส่วนตำบลนาบอน โดย นายเจริญ ศิริคำ นายองค์การบริหารส่วนตำบลนาบอน ซึ่งต่อไปในสัญญานี้เรียกว่า "ผู้ว่าจ้าง" ฝ่ายหนึ่ง กับ พรทิพย์ การค้า โดย นางสาวพรทิพย์ พูลเกิด อยู่บ้าน เลขที่ ๒๐๑ หมู่ ๑ ตำบล นาโพธิ์ อำเภอทุ่งสง จังหวัด นครศรีธรรมราช ผู้ถือบัตรประจำตัวประชาชนเลขที่ ๓๘๐๐๙๐๐๕๕๕๕๓๗ แนนท้ายสัญญานี้ ซึ่งต่อไปในสัญญานี้เรียกว่า "ผู้รับจ้าง" อีกฝ่ายหนึ่ง

คู่สัญญาได้ตกลงกันมีข้อความดังต่อไปนี้

ข้อ ๑. ข้อตกลงว่าจ้าง

ผู้ว่าจ้างตกลงจ้างและผู้รับจ้างตกลงรับจ้างทำงาน ก่อสร้างอาคารเก็บวัสดุกองคลัง องค์การบริหารส่วนตำบลนาบอน โดยทำการก่อสร้าง อาคาร คสล.ขนาดกว้าง 7.00 เมตร ยาว 7.00 เมตร ตามรูปแบบและรายละเอียดของ อบต.นาบอน กำหนด พร้อมติดตั้งป้ายประชาสัมพันธ์โครงการ จำนวน 1 ป้าย โดยวิธีเฉพาะเจาะจง ณ องค์การบริหารส่วนตำบลนาบอน ตำบล นาบอน อำเภอ นาบอน จังหวัด นครศรีธรรมราช ตามข้อกำหนดและเงื่อนไขแห่งสัญญานี้รวมทั้งเอกสารแนบท้ายสัญญา

ผู้รับจ้างตกลงที่จะจัดหาแรงงานและวัสดุ เครื่องมือเครื่องใช้ ตลอดจนอุปกรณ์ต่างๆ ชนิดดีเพื่อใช้ในการจ้างตามสัญญานี้

ข้อ ๒. เอกสารอันเป็นส่วนหนึ่งของสัญญา

เอกสารแนบท้ายสัญญาดังต่อไปนี้ให้ถือเป็นส่วนหนึ่งของสัญญานี้

ผนวก 1	แบบแปลนและแผนที่สังเขป	จำนวน 15 (สิบห้า) หน้า
ผนวก 2	รายละเอียดปริมาณงานการกำหนดราคากลาง	จำนวน 4 (สี่) หน้า
ผนวก 3	ใบเสนอราคาและปริมาณงาน	จำนวน 4 (สี่) หน้า
ผนวก 4	การจัดทำแบบรูปรายการงานก่อสร้างและร่างขอบเขตของงาน	จำนวน 2 (สอง) หน้า
ผนวก 5	สูตรปรับราคา	จำนวน 8 (แปด) หน้า
ผนวก 6	แบบป้ายประชาสัมพันธ์	จำนวน 1 (หนึ่ง) หน้า

ความได้ในเอกสารแนบท้ายสัญญาที่ขัดหรือแย้งกับข้อความในสัญญานี้ ให้ใช้ข้อความในสัญญานี้ บังคับ และในกรณีที่เอกสารแนบท้ายสัญญาขัดแย้งกันเอง ผู้รับจ้างจะต้องปฏิบัติตามคำวินิจฉัยของผู้ว่าจ้าง คำวินิจฉัยของผู้ว่า

(ลงชื่อ).....ผู้ว่าจ้าง
นายเจริญ ศิริคำ

(ลงชื่อ).....ผู้รับจ้าง
พรทิพย์ การค้า

(ลงชื่อ).....พยาน
นางสนันหา ทิพย์สุขุม

(ลงชื่อ).....พยาน

จ้างให้ถือเป็นที่สุด และผู้รับจ้างไม่มีสิทธิเรียกร้องค่าจ้าง ค่าเสียหายหรือค่าใช้จ่ายใดๆ เพิ่มเติมจากผู้ว่าจ้างทั้งสิ้น

ข้อ ๓. หลักประกันการปฏิบัติตามสัญญา

ในขณะที่ทำสัญญานี้ผู้รับจ้างได้นำหลักประกันเป็น เงินสด เป็นจำนวนเงิน ๒๔,๗๐๐.๐๐ บาท (สองหมื่นสี่พันเจ็ดร้อยบาทถ้วน) ซึ่งเท่ากับร้อยละ ๕ (ห้า) ของราคาค่าจ้างตามสัญญา มามอบให้แก่ผู้ว่าจ้างเพื่อเป็นหลักประกันการปฏิบัติตามสัญญานี้

กรณีผู้รับจ้างใช้หนังสือค้ำประกันมาเป็นหลักประกันการปฏิบัติตามสัญญา หนังสือค้ำประกันดังกล่าวจะต้องออกโดยธนาคารที่ประกอบกิจการในประเทศไทย หรือโดยบริษัทเงินทุนหรือบริษัทเงินทุนหลักทรัพย์ที่ได้รับอนุญาตให้ประกอบกิจการเงินทุนเพื่อการพาณิชย์และประกอบธุรกิจ ค้ำประกันตามประกาศของธนาคารแห่งประเทศไทย ตามรายชื่อบริษัทเงินทุนที่ธนาคารแห่งประเทศไทยแจ้งเวียนให้ทราบตามแบบที่คณะกรรมการนโยบายการจัดซื้อจัดจ้างและการบริหารพัสดุภาครัฐกำหนดหรืออาจเป็นหนังสือค้ำประกันอิเล็กทรอนิกส์ตามวิธีการที่กรมบัญชีกลางกำหนดก็ได้ และจะต้องมีอายุการค้ำประกันตลอดไปจนกว่าผู้รับจ้างพ้นข้อผูกพันตามสัญญานี้

หลักประกันที่ผู้รับจ้างนำมามอบให้ตามวรรคหนึ่ง จะต้องมีอายุครอบคลุมความรับผิดชอบที่พึงมีของผู้รับจ้างตลอดอายุสัญญา ถ้าหลักประกันที่ผู้รับจ้างนำมามอบให้ดังกล่าวลดลงหรือเสื่อมค่าลง หรือมีอายุไม่ครอบคลุมถึงความรับผิดชอบของผู้รับจ้างตลอดอายุสัญญา ไม่ว่าด้วยเหตุใดๆ ก็ตาม รวมถึงกรณี ผู้รับจ้างส่งมอบงานล่าช้าเป็นเหตุให้ระยะเวลาแล้วเสร็จหรือวันครบกำหนดความรับผิดชอบในความชำรุดบกพร่องตามสัญญาเปลี่ยนแปลงไป ไม่ว่าจะเกิดขึ้นคราวใด ผู้รับจ้างต้องหาหลักประกันใหม่หรือหลักประกันเพิ่มเติมให้มีจำนวนครบถ้วนตามวรรคหนึ่งนำมามอบให้แก่ผู้ว่าจ้างภายใน ๗ (เจ็ด) วัน นับถัดจากวันที่ได้รับแจ้งเป็นหนังสือจากผู้ว่าจ้าง

หลักประกันที่ผู้รับจ้างนำมามอบไว้ตามข้อนี้ ผู้ว่าจ้างจะคืนให้แก่ผู้รับจ้าง โดยไม่มีดอกเบี้ย เมื่อผู้รับจ้างพ้นจากข้อผูกพัน และความรับผิดชอบที่พึงมีตามสัญญานี้แล้ว

ข้อ ๔ (ข) ค่าจ้างและการจ่ายเงิน

ผู้ว่าจ้าง ตกลงจ่าย และผู้รับจ้างตกลงรับเงินค่าจ้างจำนวนเงิน ๔๙๔,๐๐๐.๐๐ บาท (สี่แสนเก้าหมื่นสี่พันบาทถ้วน) ซึ่งได้รวมภาษีมูลค่าเพิ่ม จำนวน บาท (ถ้วน) ตลอดจน ภาษีอากรอื่น ๆ และค่าใช้จ่ายที่พึงมีแล้ว โดยถือราคาเหมารวม เป็นเกณฑ์ และกำหนดการจ่ายเงิน เป็นงวด ๆ ดังนี้

งวดที่ ๑ เป็นจำนวนเงิน ๔๙๔,๐๐๐.๐๐ บาท (สี่แสนเก้าหมื่นสี่พันบาทถ้วน) เมื่อผู้รับจ้างได้ปฏิบัติงานก่อสร้างอาคารเก็บวัสดุ กองคลัง อบต.นาบอน หมู่ที่ ๓ ต.นาบอน อ.นาบอน จ.นครศรีธรรมราช ก่อสร้างอาคาร คสล.ขนาดกว้าง ๗ เมตร ยาว ๗ เมตร ตามรูปแบบและรายละเอียดของ อบต.นาบอน กำหนด พร้อมติดตั้งป้ายประชาสัมพันธ์ เมื่อได้ส่งมอบงานครบถ้วนตามสัญญานี้ ให้แล้วเสร็จภายใน ๑๓ พฤศจิกายน ๒๕๖๔

ข้อ ๕ เงินค่าจ้างล่วงหน้า
(ลงชื่อ) ผู้ว่าจ้าง
(นายเจริญ สิริคำ)

(ลงชื่อ) กงคึกภธ พุกภักดิ์ ผู้รับจ้าง
(กงคึกภธ พุกภักดิ์)

(ลงชื่อ) พยาน
(นางสุนันทา ทิพย์สุขุม)

(ลงชื่อ) พยาน
(.....)

ผู้ว่าจ้างตกลงจ่ายเงินค่าจ้างล่วงหน้าให้แก่ผู้รับจ้างเป็นจำนวนเงิน - บาท ซึ่งเท่ากับร้อยละ - ของราคา
ค่าจ้าง ตามสัญญาที่ระบุไว้ในข้อ ๔

เงินค่าจ้างล่วงหน้าดังกล่าวจะจ่ายให้ภายหลังจากที่ผู้รับจ้างได้วางหลักประกันการรับเงินค่าจ้างล่วงหน้าเป็น.....เต็มตามจำนวนเงินค่าจ้างล่วงหน้านั้นให้แก่ผู้ว่าจ้าง ผู้รับจ้างจะต้องออกใบเสร็จรับเงินค่าจ้างล่วงหน้า ตาม
แบบที่ผู้ว่าจ้างกำหนดให้ และผู้รับจ้างตกลงที่จะกระทำตามเงื่อนไขอันเกี่ยวกับการใช้จ่ายและการใช้คืนเงินค่าจ้างล่วงหน้าดังกล่าว
ต่อไปนี้

๕.๑ ผู้รับจ้างจะใช้เงินค่าจ้างล่วงหน้านั้นเพื่อเป็นค่าใช้จ่ายในการปฏิบัติงานตามสัญญาเท่านั้นหาก
ผู้รับจ้างใช้จ่ายเงินค่าจ้างล่วงหน้า หรือส่วนใดส่วนหนึ่งของเงินค่าจ้างล่วงหน้าในทางอื่นผู้ว่าจ้างอาจจะเรียกเงินค่าจ้างล่วงหน้า
นั้นคืนจากผู้รับจ้างหรือบังคับเอาจากหลักประกันการรับเงินค่าจ้างล่วงหน้าได้ทันที

๕.๒ เมื่อผู้ว่าจ้างเรียกร้อง ผู้รับจ้างต้องแสดงหลักฐานการใช้จ่ายเงินค่าจ้างล่วงหน้าเพื่อพิสูจน์ว่าได้
เป็นไปตามข้อ ๕.๑ ภายในกำหนด ๑๕ (สิบห้า) วัน นับถัดจากวันได้รับแจ้งเป็นหนังสือจากผู้ว่าจ้างหากผู้รับจ้างไม่อาจแสดงหลักฐาน
ดังกล่าวภายในกำหนด ๑๕ (สิบห้า) วัน ผู้ว่าจ้างอาจเรียกเงินค่าจ้างล่วงหน้าคืนจากผู้รับจ้าง หรือบังคับเอาจากหลัก
ประกันการรับเงินค่าจ้างล่วงหน้าได้ทันที

๕.๓ (ข) (สำหรับสัญญาที่เป็นราคาเหมารวม)

ในการจ่ายเงินค่าจ้างให้แก่ผู้รับจ้างตามข้อ ๔ ผู้ว่าจ้างจะหักเงินค่าจ้างในแต่ละงวดเพื่อชดใช้
คืนเงินค่าจ้างล่วงหน้าไว้จำนวนร้อยละ - ของจำนวนเงินค่าจ้างในแต่ละงวดจนกว่าจำนวนเงินไว้จะครบตามจำนวนเงินที่หักค่า
จ้างล่วงหน้าจากผู้รับจ้างได้รับไปแล้ว ยกเว้นค่าจ้างงวดสุดท้ายจะหักไว้เป็นจำนวนเท่ากับจำนวนเงินค่าจ้างล่วงหน้าที่เหลือทั้งหมด

๕.๔ เงินจำนวนใด ๆ ก็ตามที่ผู้รับจ้างจะต้องจ่ายให้แก่ผู้ว่าจ้างเพื่อชำระหนี้หรือเพื่อชดใช้ความรับผิดชอบ
ต่างๆ ตามสัญญา ผู้ว่าจ้างจะหักเอาจากเงินค่าจ้างงวดที่จะจ่ายให้แก่ผู้รับจ้างก่อนที่จะหักชดใช้คืนเงินค่าจ้างล่วงหน้า

๕.๕ ในกรณีที่มีการบอกเลิกสัญญา หากเงินค่าจ้างล่วงหน้าที่เหลือเกินกว่าจำนวนเงินที่ผู้รับจ้างจะได้รับ
หลังจากหักชดใช้ในกรณีอื่นแล้ว ผู้รับจ้างจะต้องจ่ายคืนเงินจำนวนที่เหลือนั้นให้แก่ผู้ว่าจ้าง ภายใน ๗ (เจ็ด) วัน นับถัดจากวัน
ได้รับแจ้งเป็นหนังสือจากผู้ว่าจ้าง

๕.๖ (ข) (สำหรับสัญญาที่เป็นราคาเหมารวม)

ผู้ว่าจ้างจะคืนหลักประกันการรับเงินค่าจ้างล่วงหน้าให้แก่ผู้รับจ้างต่อเมื่อผู้ว่าจ้างได้หักเงินค่า
จ้างไว้ครบจำนวนเงินค่าจ้างล่วงหน้าตามข้อ ๕.๓ (ข)

ข้อ ๖. การหักเงินประกันผลงาน

ในการจ่ายเงินค่าจ้างให้แก่ผู้รับจ้างแต่ละงวด ผู้ว่าจ้างจะหักเงินจำนวนร้อยละ - ของเงินที่ต้องจ่ายใน
งวดนั้นเพื่อเป็นประกันผลงาน ในกรณีที่เงินประกันผลงานถูกหักไว้แล้วเป็นจำนวนเงินไม่ต่ำกว่า - บาท ผู้รับจ้างมีสิทธิที่จะขอเงิน
ประกันผลงานคืน โดยนำหนังสือคำประกันของธนาคารหรือหนังสือคำประกันอิเล็กทรอนิกส์ซึ่งออกโดยธนาคารภายในประเทศ
มามอบให้ผู้ว่าจ้างเพื่อเป็นหลักฐานแทนก็ได้

(ลงชื่อ).....ผู้ว่าจ้าง
(.....นายเจริญ สิริคำ.....)

(ลงชื่อ).....ผู้รับจ้าง
(.....นายพิษณุ ภูทธิ.....)

(ลงชื่อ).....พยาน
(.....นางสุนันทา วิทย์สุนทร.....)

(ลงชื่อ).....พยาน
(..........)

ผู้ว่าจ้างจะคืนเงินประกันผลงาน และ/หรือหนังสือค้ำประกันของธนาคารดังกล่าวตามวรรคหนึ่งโดยไม่มีดอกเบี้ยให้แก่ผู้รับจ้างพร้อมกับการจ่ายเงินค่าจ้างงวดสุดท้าย

ข้อ ๗ (ข) กำหนดเวลาแล้วเสร็จและสิทธิของผู้ว่าจ้างในการบอกเลิกสัญญา

ผู้รับจ้างต้องเริ่มทำงานที่รับจ้างภายในวันที่ ๑๕ กันยายน ๒๕๖๔ และจะต้องทำงานให้แล้วเสร็จบริบูรณ์ภายในวันที่ ๑๓ พฤศจิกายน ๒๕๖๔ ถ้าผู้รับจ้างมิได้ลงมือทำงานภายในกำหนดเวลา หรือไม่สามารทำงานให้แล้วเสร็จตามกำหนดเวลา หรือมีเหตุให้เชื่อได้ว่าผู้รับจ้างไม่สามารถทำงานให้แล้วเสร็จภายในกำหนดเวลา หรือจะแล้วเสร็จล่าช้าเกินกว่ากำหนดเวลา หรือผู้รับจ้างทำผิดสัญญาข้อใดข้อหนึ่ง หรือตกเป็นผู้ถูกพิทักษ์ทรัพย์เด็ดขาด หรือตกเป็นผู้ล้มละลาย หรือเพิกเฉยไม่ปฏิบัติตามคำสั่งของคณะกรรมการตรวจรับพัสดุหรือผู้ควบคุมงานหรือบริษัทที่ปรึกษาซึ่งได้รับมอบอำนาจจากผู้ว่าจ้าง ผู้ว่าจ้างมีสิทธิที่จะบอกเลิกสัญญานี้ได้ และมีสิทธิจ้างผู้รับจ้างรายใหม่เข้าทำงานของผู้รับจ้างให้ลุล่วงไปด้วย การใช้สิทธิบอกเลิกสัญญานั้นไม่กระทบสิทธิของผู้ว่าจ้างที่จะเรียกร้องค่าเสียหายจากผู้รับจ้าง

การที่ผู้ว่าจ้างไม่ใช้สิทธิเลิกสัญญาดังกล่าวข้างต้นไม่เป็นเหตุให้ผู้รับจ้างพ้นจากความรับผิดชอบตามสัญญา

ข้อ ๘ ความรับผิดชอบในความชำรุดบกพร่องของงานจ้าง

เมื่องานแล้วเสร็จบริบูรณ์ และผู้ว่าจ้างได้รับมอบงานจากผู้รับจ้างหรือจากผู้รับจ้างรายใหม่ ในกรณีที่มีการบอกเลิกสัญญาตามข้อ ๗ หากมีเหตุชำรุดบกพร่องหรือเสียหายเกิดขึ้นจากการจ้างนี้ ภายในกำหนด ๒ (สอง) ปี นับถัดจากวันที่ได้รับมอบงานดังกล่าว ซึ่งความชำรุดบกพร่องหรือเสียหายนั้นเกิดจากความบกพร่องของผู้รับจ้างอันเกิดจากการใช้วัสดุที่ไม่ถูกต้องหรือทำไว้ไม่เรียบร้อย หรือทำไม่ถูกต้องตามมาตรฐานแห่งหลักวิชา ผู้รับจ้างจะต้องรีบทำการแก้ไข ให้เป็นที่เรียบร้อยโดยไม่ชักช้า โดยผู้ว่าจ้างไม่ต้องออกเงินใดๆ ในการนี้ทั้งสิ้น หากผู้รับจ้างไม่กระทำการดังกล่าวภายในกำหนด ๗ (เจ็ด) วัน นับถัดจากวันที่ได้รับแจ้งเป็นหนังสือจาก ผู้ว่าจ้างหรือไม่ทำการแก้ไขให้ถูกต้องเรียบร้อยภายในเวลาที่ผู้ว่าจ้างกำหนด ให้ผู้ว่าจ้างมีสิทธิที่จะทำการนั้นเองหรือจ้างผู้อื่นให้ทำงานนั้น โดยผู้รับจ้างต้องเป็นผู้ออกค่าใช้จ่ายเองทั้งสิ้น

ในกรณีเร่งด่วนจำเป็นต้องรีบแก้ไขเหตุชำรุดบกพร่องหรือเสียหายโดยเร็ว และไม่อาจรอให้ผู้รับจ้างแก้ไขในระยะเวลาที่กำหนดไว้ตามวรรคหนึ่งได้ ผู้ว่าจ้างมีสิทธิเข้าจัดการแก้ไขเหตุชำรุดบกพร่องหรือเสียหายนั้นเอง หรือจ้างผู้อื่นให้ซ่อมแซมความชำรุดบกพร่องหรือเสียหาย โดยผู้รับจ้าง ต้องรับผิดชอบชำระค่าใช้จ่ายทั้งหมด

การที่ผู้ว่าจ้างทำการนั้นเอง หรือจ้างผู้อื่นให้ทำงานนั้นแทนผู้รับจ้าง ไม่ทำให้ผู้รับจ้าง หลุดพ้นจากความรับผิดชอบตามสัญญา หากผู้รับจ้างไม่ชดเชยค่าใช้จ่ายหรือค่าเสียหายตามที่ผู้ว่าจ้างเรียกร้องผู้ว่าจ้างมีสิทธิบังคับจากหลักประกันการปฏิบัติตามสัญญาได้

ข้อ ๙ การจ้างช่วง

ผู้รับจ้างจะต้องไม่เอางานทั้งหมดหรือแต่บางส่วนแห่งสัญญานี้ไปจ้างช่วงอีกทอดหนึ่ง เว้นแต่การจ้างช่วง
(ลงชื่อ).....ผู้ว่าจ้าง (ลงชื่อ) พศัทธม พงศ์โค ผู้รับจ้าง
(นายเจริญ ศรีคำ) (พศัทธ พงศ์โค)

(ลงชื่อ).....พยาน (ลงชื่อ).....พยาน
(นางสุนันทา ทิพย์สุขุม) (.....)

งานแต่บางส่วนที่ได้รับอนุญาตเป็นหนังสือจากผู้ว่าจ้างแล้ว การที่ผู้ว่าจ้างได้อนุญาตให้จ้างช่วงงานแต่บางส่วนดังกล่าวนั้น ไม่เป็นเหตุให้ผู้รับจ้างหลุดพ้นจาก ความรับผิดชอบหรือพันธะหน้าที่ตามสัญญา และผู้รับจ้างจะยังคงต้องรับผิดชอบในความผิดและความประมาทเลินเล่อของผู้รับจ้างช่วง หรือของตัวแทนหรือลูกจ้างของผู้รับจ้างช่วงนั้นทุกประการ

กรณีผู้รับจ้างไปจ้างช่วงงานแต่บางส่วนโดยฝ่าฝืนความในวรรคหนึ่ง ผู้รับจ้างต้องชำระค่าปรับให้แก่ผู้ว่าจ้างเป็นจำนวนเงินในอัตราร้อยละ ๑๐ (สิบ) ของวงเงินของงานที่จ้างช่วงตามสัญญา ทั้งนี้ ไม่ตัดสิทธิผู้ว่าจ้างในการบอกเลิกสัญญา

ข้อ ๑๐ การควบคุมงานของผู้รับจ้าง

ผู้รับจ้างจะต้องควบคุมงานที่รับจ้างอย่างเอาใจใส่ ด้วยประสิทธิภาพและความชำนาญ และในระหว่างทำงานที่รับจ้างจะต้องจัดให้มีผู้แทนซึ่งทำงานเต็มเวลาเป็นผู้รับผิดชอบควบคุมงานของ ผู้รับจ้าง ผู้แทนดังกล่าวจะต้องได้รับมอบอำนาจจากผู้รับจ้าง คำสั่งหรือคำแนะนำต่างๆ ที่ผู้ว่าจ้าง คณะกรรมการตรวจรับพัสดุ ผู้ควบคุมงาน หรือบริษัทที่ปรึกษาที่ผู้ว่าจ้างแต่งตั้ง ได้แจ้งแก่ผู้แทนเช่นว่านั้น ให้ถือว่าเป็นคำสั่งหรือคำแนะนำที่ได้แจ้งแก่ผู้รับจ้าง การแต่งตั้งผู้แทนตามข้อนี้จะต้องทำเป็นหนังสือและต้องได้รับความเห็นชอบเป็นหนังสือ จากผู้ว่าจ้าง การเปลี่ยนตัวหรือแต่งตั้งผู้แทนใหม่จะทำได้หากไม่ได้รับความเห็นชอบ เป็นหนังสือจากผู้ว่าจ้างก่อน

ผู้ว่าจ้างมีสิทธิที่จะขอให้เปลี่ยนตัวผู้แทนตามวรรคหนึ่ง โดยแจ้งเป็นหนังสือไปยังผู้รับจ้าง และผู้รับจ้างจะต้องทำการเปลี่ยนตัวผู้แทนนั้นโดยพลัน โดยไม่คิดค่าจ้างหรือราคาเพิ่มหรืออ้างเป็นเหตุเพื่อขยายอายุสัญญาอันเนื่องมาจากเหตุนี้

ข้อ ๑๑ ความรับผิดชอบของผู้รับจ้าง

ผู้รับจ้างจะต้องรับผิดชอบต่ออุบัติเหตุ ความเสียหาย หรือภัยอันตรายใดๆ อันเกิดจาก การปฏิบัติงานของผู้รับจ้าง และจะต้องรับผิดชอบต่อความเสียหายจากการกระทำของลูกจ้างหรือตัวแทน ของผู้รับจ้าง และจากการปฏิบัติงานของผู้รับจ้างช่วงด้วย (ถ้ามี)

ความเสียหายใดๆ อันเกิดแก่งานที่ผู้รับจ้างได้ทำขึ้น แม้จะเกิดขึ้นเพราะเหตุสุดวิสัย ก็ตาม ผู้รับจ้างจะต้องรับผิดชอบโดยซ่อมแซมให้คืนดีหรือ เปลี่ยนให้ใหม่โดยค่าใช้จ่ายของผู้รับจ้างเอง เว้นแต่ความเสียหายนั้นเกิดจากความผิดของผู้ว่าจ้าง ทั้งนี้ ความรับผิดชอบของผู้รับจ้างดังกล่าวในข้อนี้จะสิ้นสุดลงเมื่อผู้ว่าจ้างได้รับมอบงานครั้งสุดท้าย ซึ่งหลังจากนั้นผู้รับจ้างจะต้องรับผิดชอบเพียงในกรณีชำรุดบกพร่อง หรือความเสียหายดังกล่าวในข้อ ๘ เท่านั้น

ผู้รับจ้างจะต้องรับผิดชอบต่อบุคคลภายนอกในความเสียหายใดๆ อันเกิดจาก การปฏิบัติงานของผู้รับจ้าง หรือลูกจ้างหรือตัวแทนของผู้รับจ้าง รวมถึงผู้รับจ้างช่วง (ถ้ามี) ตามสัญญานี้ หากผู้ว่าจ้างถูกเรียกร้องหรือฟ้องร้องหรือต้องชดใช้ค่าเสียหายให้แก่บุคคลภายนอกไปแล้ว ผู้รับจ้างจะต้อง ดำเนินการใดๆ เพื่อให้มีการว่าต่างแก้ต่างให้แก่ผู้ว่าจ้างโดยค่าใช้จ่ายของผู้รับจ้างเอง รวมทั้งผู้รับจ้างจะต้องชดใช้ค่าเสียหายนั้นๆ ตลอดจนค่าใช้จ่ายใดๆ อันเกิดจากการถูกเรียกร้องหรือถูกฟ้องร้องให้แก่ผู้ว่าจ้างทันที

(ลงชื่อ).....ผู้ว่าจ้าง
(นายเจริญ ศิริคำ)

(ลงชื่อ).....ผู้รับจ้าง
(มหัทธิน พุกก่อ)

(ลงชื่อ).....พยาน
(นางสุนันทา ทิพย์สุขุม)

(ลงชื่อ).....พยาน
(.....)

ข้อ ๑๒ การจ่ายเงินแก่ลูกจ้าง

ผู้รับจ้างจะต้องจ่ายเงินแก่ลูกจ้างที่ผู้รับจ้างได้จ้างมาในอัตราและตามกำหนดเวลา ที่ผู้รับจ้างได้ตกลงหรือทำสัญญาไว้ต่อลูกจ้างดังกล่าว

ถ้าผู้รับจ้างไม่จ่ายเงินค่าจ้างหรือค่าทดแทนอื่นใดแก่ลูกจ้างดังกล่าวในวรรคหนึ่ง ผู้ว่าจ้างมีสิทธิที่จะเอาเงินค่าจ้างที่จะต้องจ่ายแก่ผู้รับจ้างมาจ่ายให้แก่ลูกจ้างของผู้รับจ้างดังกล่าว และให้ถือว่าผู้ว่าจ้างได้จ่ายเงินจำนวนนั้นเป็นค่าจ้างให้แก่ผู้รับจ้างตามสัญญาแล้ว

ผู้รับจ้างจะต้องจัดให้มีประกันภัยสำหรับลูกจ้างทุกคนที่จ้างมาทำงาน โดยให้ครอบคลุมถึงความรับผิดชอบทั้งปวงของผู้รับจ้าง รวมทั้งผู้รับจ้างช่วง (ถ้ามี) ในกรณีความเสียหายที่คิดค่าสินไหมทดแทนได้ตามกฎหมาย ซึ่งเกิดจากอุบัติเหตุหรือภัยอันตรายใดๆ ต่อลูกจ้างหรือบุคคลอื่น ที่ผู้รับจ้างหรือผู้รับจ้างช่วงจ้างมาทำงาน ผู้รับจ้างจะต้องส่งมอบกรมธรรม์ประกันภัยดังกล่าว พร้อมทั้งหลักฐานการชำระเบี้ยประกันให้แก่ผู้ว่าจ้างเมื่อผู้ว่าจ้างเรียกร้อง

ข้อ ๑๓ การตรวจงานจ้าง

ถ้าผู้ว่าจ้างแต่งตั้งคณะกรรมการตรวจรับพัสดุ ผู้ควบคุมงาน หรือบริษัท ที่ปรึกษา เพื่อควบคุมการทำงานของลูกจ้าง คณะกรรมการตรวจ รับพัสดุ ผู้ควบคุมงาน หรือบริษัทที่ปรึกษานั้น มีอำนาจเข้าไปตรวจการงานในโรงงานและสถานที่ก่อสร้างได้ตลอดเวลา และผู้รับจ้างจะต้องอำนวยความสะดวกและให้ความช่วยเหลือในการนั้นตามสมควร

การที่มีคณะกรรมการตรวจรับพัสดุ ผู้ควบคุมงาน หรือบริษัทที่ปรึกษานั้น หากทำให้ผู้รับจ้างพ้นความรับผิดชอบตามสัญญาในข้อใดข้อหนึ่งไม่

ข้อ ๑๔ แบบรูปและรายการละเอียดคลาดเคลื่อน

ผู้รับจ้างรับรองว่าได้ตรวจสอบและทำความเข้าใจในแบบรูปและรายการละเอียดโดยถี่ถ้วนแล้ว หากปรากฏว่าแบบรูปและรายการละเอียดนั้นผิดพลาดหรือคลาดเคลื่อน ไปจากหลักการทางวิศวกรรมหรือทางเทคนิค ผู้รับจ้างตกลงที่จะปฏิบัติตามคำวินิจฉัยของผู้ว่าจ้าง คณะกรรมการตรวจรับพัสดุ ผู้ควบคุมงาน หรือบริษัทที่ปรึกษาที่ผู้ว่าจ้างแต่งตั้ง เพื่อให้งานแล้วเสร็จบริบูรณ์ คำวินิจฉัยดังกล่าวให้ถือเป็นที่สุด โดยผู้รับจ้างจะคิดค่าจ้าง ค่าเสียหาย หรือค่าใช้จ่ายใดๆ เพิ่มขึ้น จากผู้ว่าจ้างหรือขอขยายอายุสัญญาไม่ได้

ข้อ ๑๕ การควบคุมงานโดยผู้ว่าจ้าง

ผู้รับจ้างตกลงว่าคณะกรรมการตรวจรับพัสดุ ผู้ควบคุมงาน หรือบริษัท ที่ปรึกษาที่ผู้ว่าจ้างแต่งตั้ง มีอำนาจที่จะตรวจสอบและควบคุมงานเพื่อให้เป็นไปตาม สัญญา นี้ และมีอำนาจที่จะสั่งให้แก้ไขเปลี่ยนแปลงเพิ่มเติม หรือตัดทอนซึ่งงานตามสัญญานี้ หากผู้รับจ้างขัดขืน ไม่ปฏิบัติตาม ผู้ว่าจ้าง คณะกรรมการตรวจ รับพัสดุ ผู้ควบคุมงาน หรือบริษัทที่ปรึกษา มีอำนาจ ที่จะสั่งให้หยุดการนั้นชั่วคราวได้ ความล่าช้าในกรณีเช่นนี้ ผู้รับจ้างจะถือเป็นเหตุขอขยายระยะเวลา การปฏิบัติงาน

(ลงชื่อ).....ผู้ว่าจ้าง
(นายเจริญ ศิริคำ)

(ลงชื่อ).....ผู้รับจ้าง
(พงศ์พิณ พงศ์กิจ)

(ลงชื่อ).....พยาน
(นางสุนันทา ทิพย์สุขม)

(ลงชื่อ).....พยาน
()

ตามสัญญาหรือเรียกชื้อค่าเสียหายใดๆ ไม่ได้ทั้งสิ้น

ข้อ ๑๖ งานพิเศษและการแก้ไขงาน

ผู้ว่าจ้างมีสิทธิที่จะสั่งเป็นหนังสือให้ผู้รับจ้างทำงานพิเศษซึ่งไม่ได้แสดงไว้หรือรวมอยู่ในเอกสารสัญญานี้ หากงานพิเศษนั้นๆ อยู่ในขอบข่ายทั่วไปแห่งวัตถุประสงค์ของสัญญานี้ นอกจากนี้ ผู้ว่าจ้างยังมีสิทธิสั่งให้เปลี่ยนแปลงหรือแก้ไข แบบรูปและข้อกำหนดต่างๆ ในเอกสารสัญญานี้ด้วย

อัตราค่าจ้างหรือราคาที่กำหนดไว้ในสัญญานี้ ให้กำหนดใช้สำหรับงานพิเศษ หรืองานที่เพิ่มเติมขึ้น หรือตัด ทอนลงทั้งปวงตามคำสั่งของผู้ว่าจ้าง หากในสัญญาไม่ได้กำหนดไว้ถึงอัตราค่าจ้าง หรือราคาใดๆ ที่จะนำมาใช้สำหรับงานพิเศษ หรืองานที่เพิ่มขึ้นหรือลดลงดังกล่าว ผู้ว่าจ้าง และผู้รับจ้างจะได้ตกลงกันที่จะกำหนดอัตราค่าจ้างหรือราคาที่เพิ่มขึ้นหรือลดลง รวมทั้งการขยายระยะเวลา (ถ้ามี) กันใหม่เพื่อความเหมาะสม ในกรณีที่ตกลงกันไม่ได้ ผู้ว่าจ้างจะกำหนดอัตราค่าจ้าง หรือราคาตาม แต่ผู้ว่าจ้างจะเห็นว่าเหมาะสมและถูกต้อง ซึ่งผู้รับจ้างจะต้องปฏิบัติงานตามคำสั่งของผู้ว่าจ้างไปก่อนเพื่อมิให้เกิดความเสียหาย แก่งานที่จ้าง

ข้อ ๑๗ ค่าปรับ

หากผู้รับจ้างไม่สามารถทำงานให้แล้วเสร็จภายในเวลาที่กำหนดไว้ในสัญญาและผู้ว่าจ้างยังมีได้บอกเลิก สัญญา ผู้รับจ้างจะต้องชำระค่าปรับให้แก่ผู้ว่าจ้างเป็น จำนวนเงินวันละ ๔๙๔.๐๐ - บาท (สี่ร้อยเก้าสิบสี่บาทถ้วน) และจะต้อง ชำระค่าใช้จ่ายในการควบคุมงาน (ถ้ามี) ในเมื่อผู้ว่าจ้าง ต้องจ้างผู้ควบคุมงานอีกต่อหนึ่งเป็นจำนวนเงินวันละ บาท (.....) นับถัดจากวันที่ครบกำหนดเวลาแล้วเสร็จของงานตามสัญญาหรือวันที่ผู้ว่าจ้างได้ขยายเวลาทำงานให้ จนถึงวันที่ทำงานแล้วเสร็จจริง นอกจากนี้ ผู้รับจ้างยอมให้ผู้ว่าจ้างเรียกค่าเสียหายอันเกิดขึ้นจากการที่ผู้รับจ้างทำงานล่าช้า เฉพาะส่วนที่เกินกว่าจำนวนค่าปรับและค่าใช้จ่ายดังกล่าวได้อีกด้วย

ในระหว่างที่ผู้ว่าจ้างยังมีได้บอกเลิกสัญญานี้ หากผู้ว่าจ้างเห็นว่าผู้รับจ้าง จะไม่สามารถปฏิบัติตามสัญญา ต่อไปได้ ผู้ว่าจ้างจะใช้สิทธิบอกเลิกสัญญาและใช้สิทธิตามข้อ ๑๘ ก็ได้ และถ้าผู้ว่าจ้างได้แจ้งข้อเรียกร้องไปยังผู้รับจ้างเมื่อครบ กำหนดเวลาแล้วเสร็จของงานขอให้ชำระค่าปรับแล้ว ผู้ว่าจ้างมีสิทธิที่จะปรับผู้รับจ้างจนถึงวันบอกเลิกสัญญาได้อีกด้วย

ข้อ ๑๘ สิทธิของผู้ว่าจ้างภายหลังบอกเลิกสัญญา

ในกรณีที่ผู้ว่าจ้างบอกเลิกสัญญา ผู้ว่าจ้างอาจทำงานนั้นเองหรือว่าจ้างผู้อื่นให้ทำงานนั้นต่อจนแล้วเสร็จ ก็ได้ ผู้ว่าจ้างหรือผู้ที่รับจ้างทำงานนั้นต่อมีสิทธิใช้เครื่องใช้ในการก่อสร้าง สิ่งทีสร้างขึ้นชั่วคราวสำหรับงานก่อสร้าง และวัสดุต่างๆ ซึ่งเห็นว่าจะต้องสงวนเอาไว้เพื่อการปฏิบัติงานตามสัญญา ตามที่จะเห็นสมควร

ในกรณีดังกล่าว ผู้ว่าจ้างมีสิทธิริบหรือบังคับจากหลักประกันการปฏิบัติตามสัญญาทั้งหมด หรือบางส่วน ตามแต่จะเห็นสมควร นอกจากนั้น ผู้รับจ้างจะต้องรับผิดชอบในค่าเสียหายซึ่งเป็นจำนวน เกินกว่าหลักประกันการปฏิบัติตาม สัญญา รวมทั้งค่าใช้จ่ายที่เพิ่มขึ้น ในการทำงานนั้นต่อให้แล้วเสร็จตามสัญญา ตลอดจนค่าใช้จ่ายในการควบคุมงานเพิ่ม (ถ้ามี) ซึ่ง

(ลงชื่อ).....ผู้ว่าจ้าง
(..... นายเจริญ ศิริคำ))

(ลงชื่อ).....ผู้รับจ้าง
(..... พลเอก พลเรือ))

(ลงชื่อ).....พยาน
(..... นางสนันทนา ทพยัสุม))

(ลงชื่อ).....พยาน
(.....))

ผู้ว่าจ้างจะหัก เอาจากเงินประกันผลงานหรือจำนวนเงินใดๆ ที่จะจ่ายให้แก่ผู้รับจ้างก็ได้

ข้อ ๑๙. การบังคับค่าปรับ ค่าเสียหาย และค่าใช้จ่าย

ในกรณีที่ผู้รับจ้างไม่ปฏิบัติตามสัญญาข้อหนึ่งข้อใดด้วยเหตุใดๆ ก็ตาม จนเป็นเหตุให้เกิดค่าปรับ ค่าเสียหาย หรือค่าใช้จ่ายแก่ผู้ว่าจ้าง ผู้รับจ้างต้องชดใช้ค่าปรับ ค่าเสียหาย หรือค่าใช้จ่ายดังกล่าวให้แก่ผู้ว่าจ้างโดยสิ้นเชิงภายใน กำหนด ๗ (เจ็ด) วัน นับถัดจากวันที่ได้รับแจ้งเป็นหนังสือจากผู้ว่าจ้าง หากผู้รับจ้างไม่ชดใช้ให้ถูกต้องครบถ้วนภายในระยะเวลา ดังกล่าวให้ผู้ว่าจ้างมีสิทธิที่จะหักเอาจากจำนวนเงินค่าจ้างที่ต้องชำระ หรือจากเงินประกันผลงาน ของผู้รับจ้าง หรือบังคับจาก หลักประกันการปฏิบัติตามสัญญาได้ทันที

หากค่าปรับ ค่าเสียหาย หรือค่าใช้จ่ายที่บังคับจากเงินค่าจ้างที่ต้องชำระ เงินประกันผลงาน หรือหลักประกันการปฏิบัติตามสัญญาแล้วยังไม่เพียงพอ ผู้รับจ้างยินยอมชำระส่วนที่เหลือ ที่ยังขาดอยู่จนครบถ้วนตามจำนวนค่าปรับ ค่าเสียหาย หรือค่าใช้จ่ายนั้น ภายในกำหนด ๗ (เจ็ด) วัน นับถัดจากวันที่ได้รับแจ้งเป็นหนังสือจากผู้ว่าจ้าง

หากมีเงินค่าจ้างตามสัญญาที่หักไว้จ่ายเป็นค่าปรับ ค่าเสียหาย หรือค่าใช้จ่ายแล้วยังเหลืออยู่อีกเท่าใด ผู้ว่าจ้างจะคืนให้แก่ผู้รับจ้างทั้งหมด

ข้อ ๒๐ การทำบริเวณก่อสร้างให้เรียบร้อย

ผู้รับจ้างจะต้องรักษาบริเวณสถานที่ปฏิบัติงานตามสัญญานี้ รวมทั้งโรงงานหรือ สิ่งอำนวยความสะดวกในการทำงานของผู้รับจ้าง ลูกจ้าง ตัวแทน หรือผู้รับจ้างช่วง (ถ้ามี) ให้สะอาด ปลอดภัย และมีประสิทธิภาพในการใช้งานตลอด ระยะเวลาการจ้าง และเมื่อทำงานเสร็จสิ้นแล้วจะต้องขนย้ายบรรดาเครื่องใช้ในการทำงานจ้างรวมทั้งวัสดุ ขยะมูลฝอย และสิ่ง ก่อสร้างชั่วคราวต่างๆ (ถ้ามี) ทั้งจะต้องกลบเกลี่ยพื้นดินให้เรียบร้อยเพื่อให้บริเวณทั้งหมดอยู่ในสภาพที่สะอาดและใช้การได้ทันที

ข้อ ๒๑ การงดหรือลดค่าปรับ หรือการขยายเวลาปฏิบัติงานตามสัญญา

ในกรณีที่มีเหตุเกิดจากความผิดหรือความบกพร่องของฝ่ายผู้ว่าจ้าง หรือเหตุสุดวิสัย หรือเกิดจาก พฤติการณ์อันหนึ่งอันใดที่ผู้รับจ้างไม่ต้องรับผิดชอบตามกฎหมาย หรือเหตุอื่นตามที่กำหนด ในกฎกระทรวง ซึ่งออกตามความใน กฎหมายว่าด้วยการจัดซื้อจัดจ้างและการบริหารพัสดุภาครัฐ ทำให้ผู้รับจ้างไม่สามารถทำงานให้แล้วเสร็จตามเงื่อนไขและกำหนด เวลาแห่งสัญญานี้ได้ ผู้รับจ้างจะต้องแจ้งเหตุหรือพฤติกรรมดังกล่าวพร้อมหลักฐานเป็นหนังสือให้ผู้ว่าจ้างทราบ เพื่อของดหรือลดค่าปรับ หรือขยายเวลาทำงานออกไปภายใน ๑๕ (สิบห้า) วันนับถัดจากวันที่เหตุนั้นสิ้นสุดลง หรือตามที่กำหนดในกฎ กระทรวงดังกล่าว แล้วแต่กรณี

ถ้าผู้รับจ้างไม่ปฏิบัติให้เป็นไปตามความในวรรคหนึ่ง ให้ถือว่าผู้รับจ้างได้สละสิทธิเรียกร้อง ในการที่จะขอ งดหรือลดค่าปรับ หรือขยายเวลาทำงานออกไปโดยไม่มีเงื่อนไขใดๆ ทั้งสิ้น เว้นแต่ กรณีเหตุเกิดจากความผิดหรือความบกพร่อง ของฝ่ายผู้ว่าจ้าง ซึ่งมีหลักฐานชัดเจน หรือผู้ว่าจ้างทราบดี อยู่แล้วตั้งแต่ต้น

(ลงชื่อ)ผู้ว่าจ้าง
(นายเจริญ สิริค้ำ)

(ลงชื่อ)ผู้รับจ้าง
(พศิพนธ์ พุคค้ำ)

(ลงชื่อ)พยาน
(นางสุนันทา ทิพย์สุขุม)

(ลงชื่อ)พยาน
(.....)

ข้อ ๒๒. การปรับราคาค่าจ้าง

ผู้ว่าจ้างและผู้รับจ้าง ตกลงกันให้ใช้สัญญาปรับราคาได้ สำหรับราคางานก่อสร้างตามสัญญานี้โดยการนำสูตร Escalation Factor (K) มาใช้คำนวณราคาค่างานที่เปลี่ยนแปลงไป โดยวิธีการต่อไปนี้ ตามเงื่อนไข หลักเกณฑ์ สูตร และวิธีคำนวณที่ใช้กับสัญญาแบบปรับราคาได้ตามมติคณะรัฐมนตรีเมื่อวันที่ ๒๒ สิงหาคม ๒๕๓๒ เรื่องการพิจารณาช่วยเหลือผู้ประกอบการอาชีพงานก่อสร้าง ตามหนังสือสำนักเลขาธิการคณะรัฐมนตรี ที่ นร ๐๒๐๓/ว ๑๐๙ ลงวันที่ ๒๔ สิงหาคม ๒๕๓๒

สูตรการปรับราคา (สูตรค่า K) จะต้องคงที่ที่ระดับที่กำหนดไว้ในวันแล้วเสร็จตามที่กำหนดไว้ในสัญญา หรือภายในระยะเวลาที่ ผู้ว่าจ้าง ได้ขยายออกไป โดยจะใช้สูตรของทางราชการที่ได้ระบุตามภาคผนวก ผผนวก ๕

สัญญานี้ทำขึ้นเป็นสองฉบับ มีข้อความถูกต้องตรงกัน คู่สัญญาได้อ่านและเข้าใจข้อความ โดยละเอียดตลอดแล้ว จึงได้ลงลายมือชื่อ พร้อมทั้งประทับตรา (ถ้ามี) ไว้เป็นสำคัญต่อหน้าพยาน และคู่สัญญาต่างยึดถือไว้ฝ่ายละหนึ่งฉบับ

(ลงชื่อ).....ผู้ว่าจ้าง
(นายเจริญ ศิริคำ)

(ลงชื่อ).....ผู้รับจ้าง
(นางสาวพรทิพย์ พูลเกิด)

(ลงชื่อ).....พยาน
(นางสุนันทา ทิพย์สุขุม)

(ลงชื่อ).....พยาน
(นางวาสนา ศิลปวิสุทธิ)

เลขที่โครงการ ๖๔๐๘๗๕/๒๐๗๗๖

เลขคุมสัญญา ๖๔๐๘๒๒๐๑๒๔๔๕



โครงการ : ก่อสร้างอาคารเก็บวัสดุกองคลัง





หมู่ที่ 3 ตำบลนาบอน อำเภอนาบอน จังหวัดนครศรีธรรมราช

(ลงชื่อ) นายเจริญ ศรีคำ (ลงชื่อ) ผู้ว่าจ้าง (ลงชื่อ) ผู้รับจ้าง
(นางสุภัทรา พิทยสุคนธ์) (นางพิมพ์ พงษ์ดิ) (นางพิมพ์ พงษ์ดิ)

(ลงชื่อ)  พยาน (ลงชื่อ)  พยาน
(นางสุนันทา พิทยสุคนธ์) (.....)

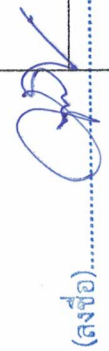

องค์การบริหารส่วนตำบลนาบอน
 อ. นาบอน จ. นครศรีธรรมราช
 แบบ
 แบบแผนที่ตั้งของอาคารเก็บวัสดุกองคลัง
 เขียน
 นายสุวิทย์ พุทธิรัตน์ ผอ.กองช่าง
 ออกแบบ
 ตรวจสอบ
 นายสุวิทย์ พุทธิรัตน์ ผอ.กองช่าง
 เห็นชอบ
 ศศ. พงศ์วิไล / พงษ์เทพ ใจดี
 อนันต์
 นายเจริญ สิริคำ นายก อบต.
 ว.ค.ป. 22.07-63
 แบบเลขที่ 15-2513
 แผนที่ 1 จำนวนแผ่น 13

อาคารสำนักงาน อบต. นาบอน  (ลงชื่อ) ผู้ว่าจ้าง (นายเจริญ สิริคำ) (.....)	อาคารโรงจอดรถ อบต. นาบอน  (ลงชื่อ) นายสุวิทย์ พุทธิรัตน์ ผู้รับจ้าง (นายสุวิทย์ พุทธิรัตน์) (.....)
อาคารห้องเก็บวัสดุ นายอนันต์ พยาน (ลงชื่อ) (นายสนั่นทา กิจย์สุตม) (.....)	อาคารสำนักงานกองคลัง อบต. นาบอน (ก่อสร้างใหม่)  (ลงชื่อ) พยาน (.....)
อาคารสิ่งปลูกสร้างที่สูญหาย อบต. นาบอน  (ลงชื่อ) พยาน (.....)	

แผนผังโครงการก่อสร้างอาคารเก็บวัสดุกองคลัง อบต.นาบอน



องค์การบริหารส่วนตำบลนาบอน	อ. นาบอน จ. นครศรีธรรมราช
แบบ	แบบก่อสร้างอาคารเก็บวัสดุกองคลัง
เขียน	
ออกแบบ	นายสุวิทย์ พุทธิรัตน์ ผอ.กองช่าง
ตรวจ	วิศวกรโยธา
ตรวจ	
เห็นชอบ	นายสุวิทย์ พุทธิรัตน์ ผอ.กองช่าง
นายชวลิตฉน์ พรหมเดช รองปลัด อบต.	
อนุมัติ	
ว.ค.ป.	21-07-63
หมายเลขที่	15-2563
แผ่นที่	3
จำนวนแผ่น	15

รายการประกอบแบบ

(งานวิศวกรรมโครงสร้าง)

ซีเมนต์ที่ใช้สำหรับงานโครงสร้างจะต้องเป็น ซีเมนต์ปอร์ตแลนด์ ประเภท 1 ที่มีลักษณะกึ่งกลมใหม่

ทราย - หิน จะต้องสะอาดและไม่มีวัสดุอื่นเจือปน หรือ มีฝุ่น ผงมากเกินไป

น้ำ จะต้องเป็นน้ำสะอาดปราศจากสิ่งอื่นเจือปน

คอนกรีตสำหรับงานโครงสร้างทั่วไป กำหนดความแข็งแรงของคอนกรีต ไม่น้อยกว่า 240 กก./ซม. เมื่อทดสอบ

ด้วยแรงดึงอย่างรูปทรงลูกบาศก์

เหล็กเส้นที่ใช้จะต้องได้มาตรฐาน มอก. หรือเทียบเท่า กำหนดให้เหล็ก (SD-40) สำหรับเหล็กข้ออ้อย และ (SR-24) สำหรับเหล็กกลมเหล็กจะต้องไม่มีเหล็กครีคร้ำ และไม่มีสนิมงอกเกิดเนื้อเหล็กจนผุ

เหล็กรูปพรรณ ~~จะต้องมีขนาดหน้าตัดและความหนาของเหล็กเต็มขนาด ตามที่ระบุไว้ในแบบ~~ ก่อนนำไปใช้จะต้องปราศจากสนิม

การถอดแบบ (ลงชื่อ) นายเจริญ ศิริคำ ผู้รับจ้าง (ลงชื่อ) นายสุวิทย์ พุทธิรัตน์ (ลงชื่อ) นายชวลิต ฉน์ ผู้รับจ้าง

แบบข้างตาม อย่างน้อย 24 ชั่วโมง

แบบข้างเสา อย่างน้อย 3 วัน

แบบท้องคาน อย่างน้อย 14 วัน

การบ่มคอนกรีต (ลงชื่อ) นายชวลิต ฉน์ พยาน (ลงชื่อ) นายสุวิทย์ พุทธิรัตน์ ผู้รับจ้าง

เช่น กระสอบให้เปียกตลอดเวลาเป็นต้น หรือ ใช้น้ำยาบ่มคอนกรีตชนิดอื่น หรือ ทาตามคำแนะนำของผู้ผลิต.....)

ทั้งนี้จะต้องได้รับความเห็นชอบจาก วิศวกรควบคุมงาน หรือ เจ้าของโครงการก่อน

ผนังที่กว้างเกิน 3.00 ม. จะต้องมีเสาเอ็น คสล. กลางผนังทุกผนัง

ผนังที่สูงเกิน 3.00 ม. จะต้องมีทับหลัง คสล. กลางผนังทุกผนัง

ผนังที่ก่อชนกับเสาอาคารจะต้องเตรียมเหล็ก (RB 6 mm.) ยึดติดระหว่างเสา คสล. กับผนังก่ออิฐทุกระยะ 0.40 ม.

ผนังรอบวงกบ ประตู-หน้าต่าง จะต้องมีเสาเอ็นและทับหลัง คสล. โดยรอบวงกบ ประตู-หน้าต่าง ทุกบาน

หน้า



องค์การบริหารส่วนตำบลนาบอน	อ. นาบอน จ. นครศรีธรรมราช
แบบ	แบบก่อสร้างอาคารเก็บวัสดุกองคลัง
เขียน	นายสุวิทย์ พุทธิรัตน์ ผอ.กองช่าง
ออกแบบ	
ตรวจ	
ตรวจ	วิศวกรโยธา
เห็นชอบ	นายสุวิทย์ พุทธิรัตน์ ผอ.กองช่าง
นายชวลิตัน พุทธิมนตรี รองปลัด อบต	อนุมัติ
นายเจริญ ศิริคำ นายกอบต.	
ว.ค.ป. 24-07-63	
แบบเลขที่ 15-2563	

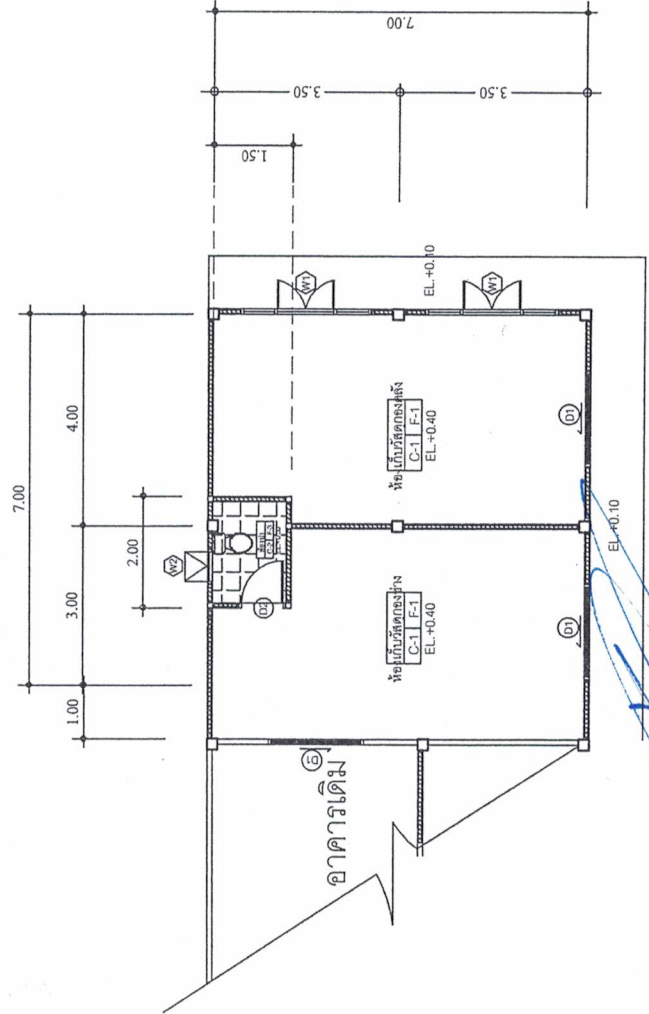

นายสุวิทย์ พุทธิรัตน์ (ลงชื่อ) นายสุวิทย์ พุทธิรัตน์ (.....) ผู้รับจ้าง
 (.....) (.....) (.....)
 นายเจริญ ศิริคำ (ลงชื่อ) นายเจริญ ศิริคำ (.....) วิศวกรโยธา
 (.....) (.....) (.....)
 นายชวลิตัน พุทธิมนตรี (ลงชื่อ) นายชวลิตัน พุทธิมนตรี (.....) รองปลัด อบต.
 (.....) (.....) (.....)
 นายกอบต. (ลงชื่อ) นายกอบต. (.....) นายกอบต.
 (.....) (.....) (.....)
 ว.ค.ป. 24-07-63 (.....) (.....) (.....)
 15-2563 (.....) (.....) (.....)

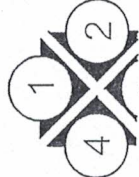



องค์การบริหารส่วนตำบลนาบอน

อ. นาบอน จ. นครศรีธรรมราช

แบบ

แบบก่อสร้างอาคารเก็บวัสดุกองคลัง

เขียน

นายวิทย์ พุทธิรัตน์ ผอ.กองช่าง

ออกแบบ

ตรวจ

วิศวกรโยธา

ตรวจ

นายวิทย์ พุทธิรัตน์ ผอ.กองช่าง

เห็นชอบ

นายขวัญรัตน์ พรหมเดช รองปลัด อบต.

อนุมัติ

นายเจริญ สิริคำ นายกองต.

ว.ค.ป. 24-02-63

แบบเลขที่ 15-2563

แผ่นที่

7

จำนวนแผ่น

13

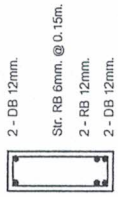

GB2
(0.15 x 0.30)

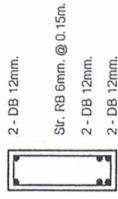

GB1
(0.15 x 0.35)

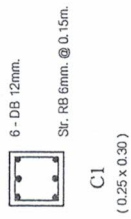

C1
(0.25 x 0.30)

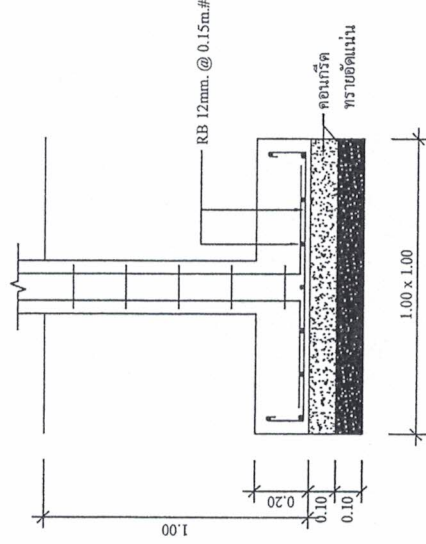

RB 6 mm. @ 0.20 m. # หรือเหล็ก # ความหนา 25x25 หนา 4 มม.

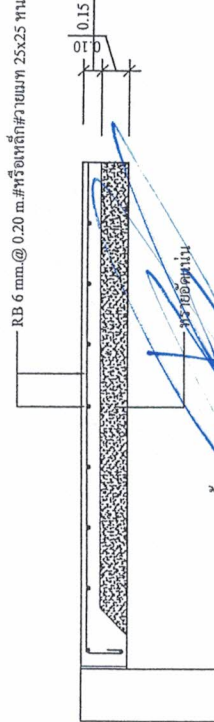

(ลงชื่อ) นายวิทย์ พุทธิรัตน์ (ลงชื่อ) นายขวัญรัตน์ พรหมเดช
(ลงชื่อ) นายเจริญ สิริคำ (ลงชื่อ) นายสมชาย โคตรสว่าง
(ลงชื่อ) นายเจริญ สิริคำ (ลงชื่อ) นายสมชาย โคตรสว่าง
แบบขยายโครงสร้าง (ลงชื่อ) นายสมชาย โคตรสว่าง

มาตราส่วน 1:20

(ลงชื่อ) นายสมชาย โคตรสว่าง (ลงชื่อ) นายสมชาย โคตรสว่าง
(ลงชื่อ) นายสมชาย โคตรสว่าง (ลงชื่อ) นายสมชาย โคตรสว่าง
(ลงชื่อ) นายสมชาย โคตรสว่าง (ลงชื่อ) นายสมชาย โคตรสว่าง
(ลงชื่อ) นายสมชาย โคตรสว่าง (ลงชื่อ) นายสมชาย โคตรสว่าง



องค์กรบริหารส่วนตำบลนาบอน	อ. นาบอน จ. นครศรีธรรมราช
แบบ	แบบก่อสร้างอาคารเก็บวัสดุคอกดัด
เขียน	<i>[Signature]</i>
นายสุวิทย์ พุทธิรัตน์ ผอ.กองช่าง	
ออกแบบ	
ตรวจ	
ตรวจ	วิศวกรโยธา
นายสุวิทย์ พุทธิรัตน์ ผอ.กองช่าง	
เห็นชอบ	<i>[Signature]</i>
นายชวลิตวัฒน์ พรหมเดช รองปลัด อบต	
อนุมัติ	<i>[Signature]</i>
นายเจริญ สิริกำ นายท อบต.	
ว.ต.ป. 2A-07-63	
แบบเลขที่ 15-2563	
แผ่นที่ 8	จำนวนแผ่น 13

(ลงชื่อ) *[Signature]* ผู้ร่าง (ลงชื่อ) นายเจริญ สิริกำ (นายเจริญ สิริกำ) ผู้รับจ้าง (นายเจริญ สิริกำ) (นายเจริญ สิริกำ)

(ลงชื่อ) *[Signature]* พยาน (ลงชื่อ) พยาน (นายสุวิทย์ พุทธิรัตน์) (นายสุวิทย์ พุทธิรัตน์)

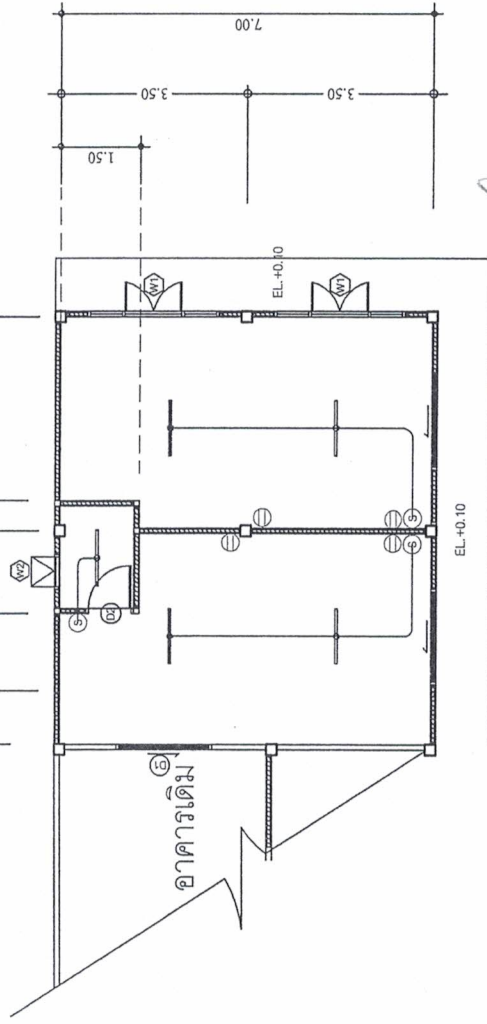

[Signature]

แปลนพื้น(ไฟฟ้า)

มาตราส่วน 1 : 100

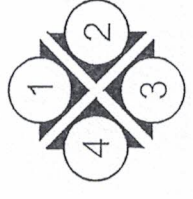

DIRECTION OF ELEVATIONS



องค์การบริหารส่วนตำบลนาบอน	นางเจษฎา ศิริคำ	ผู้ว่าจ้าง
อ. นาบอน จ. นครศรีธรรมราช	(นางเจษฎา ศิริคำ)	(นางเจษฎา ศิริคำ)
แบบ	นายเจษฎา ศิริคำ	ผู้ว่าจ้าง
แบบก่อสร้างอาคารเก็บวัสดุกองคลัง	นางสุนันทา ทิพย์สุขุม	พยาน
เขียน	(นางเจษฎา ศิริคำ)	(นางเจษฎา ศิริคำ)
นายสุวิทย์ พุทธิรัตน์ ผอ.กองช่าง		
ออกแบบ		
ตรวจ		
ตรวจ		
วิศวกรโยธา		
นายสุวิทย์ พุทธิรัตน์ ผอ.กองช่าง		
เห็นชอบ		
นายชวลิตวัฒน์ พรหมเดช รองปลัด อบต.		
อนุมัติ		
นายเจษฎา ศิริคำ นายก อบต.		
ว.ด.ป. 2A-07-63		
แบบเลขที่ 15-2563		
แผ่นที่ 9	จำนวนแผ่น 13	

(ลงชื่อ)  ผู้ว่าจ้าง
 นายเจษฎา ศิริคำ (นางเจษฎา ศิริคำ)

(ลงชื่อ)  ผู้ว่าจ้าง
 นายเจษฎา ศิริคำ (นางเจษฎา ศิริคำ)

(ลงชื่อ)  พยาน
 นางสุนันทา ทิพย์สุขุม (นางเจษฎา ศิริคำ)

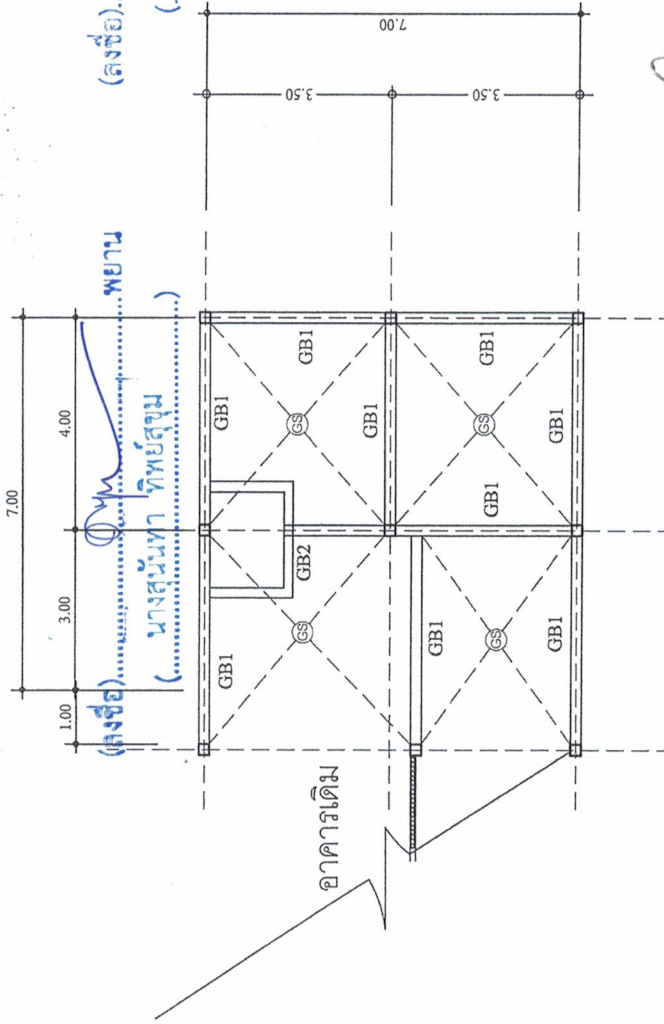



แปลนโครงสร้างคานคอดิน

มาตราส่วน 1 : 100



องค์การบริหารส่วนตำบลนาบอน

อ. นาบอน จ. นครศรีธรรมราช

แบบ

แบบก่อสร้างอาคารเก็บวัตถุคงคลัง

เขียน

นายสุวิทย์ พุทธิรัตน์ ผอ.กองช่าง

ออกแบบ

ตรวจ

วิศวกรโยธา

ตรวจ

นายสุวิทย์ พุทธิรัตน์ ผอ.กองช่าง

เห็นชอบ

นายชววิวัฒน์ พุทธิรัตน์ วิศวกรโยธา รong ปัด อบต

อนุมัติ

นายเจริญ ศิริคำ นายก อบต.

ว.ด.ป. 24-07-63

แบบเลขที่

15-2563

แผ่นที่

10

จำนวนแผ่น

13

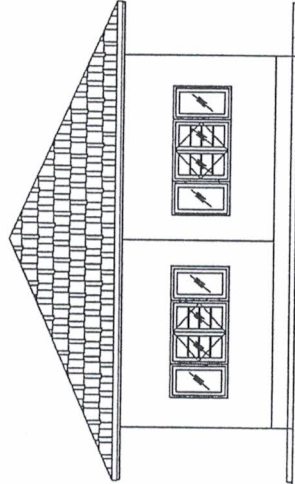

แบบรูปด้าน 4

มาตราส่วน 1 : 100

(ลงชื่อ).....ผู้ร่าง
 (.....นางเจริญ ศิริคำ.....)
 (.....นางสุวิทย์ พุทธิรัตน์.....)

(ลงชื่อ).....ผู้รับจ้าง
 (.....นายสุวิทย์ พุทธิรัตน์.....)
 (.....นางสุวิทย์ พุทธิรัตน์.....)

(ลงชื่อ).....พยาน
 (.....นางสมันท์หา ทิพย์สุขุม.....)

(ลงชื่อ).....พยาน
 (.....นางสุวิทย์ พุทธิรัตน์.....)



องค์การบริหารส่วนตำบลนาบอน
 อ. นาบอน จ. นครศรีธรรมราช

แบบ
 แบบก่อสร้างอาคารเก็บวัสดุกองคลัง

เขียน
 นายศุวิทย์ พุทธิรัตน์ ผอ.กองช่าง

ออกแบบ

ตรวจ
 วิศวกรโยธา

นายศุวิทย์ พุทธิรัตน์ ผอ.กองช่าง

อนุมัติ
 นายชวลิตวัฒน์ พรหมมเดช รองปลัด อบต.

ว.ค.บ. 24-07-63

หมายเลขที่ 15-2563

แผ่นที่ 11 จำนวนแผ่น 13

กระเบื้องเคลือบหนา 5 มม.
 รางระบายน้ำเนื้อจริง 1 X 8 นิ้วกับแนวไม้เนื้อจริง 1 X 6 นิ้ว
 แปเหล็ก C 75X45X15X2.3 มม. @ 1.00ม.
 ไม้ท่อนเหล็ก C 100 X 50X20X2.3 มม. @ 1.00 ม.
 ตะเส้นเหล็ก C 100 X 50X20X2.3 มม. @ 1.00 ม.

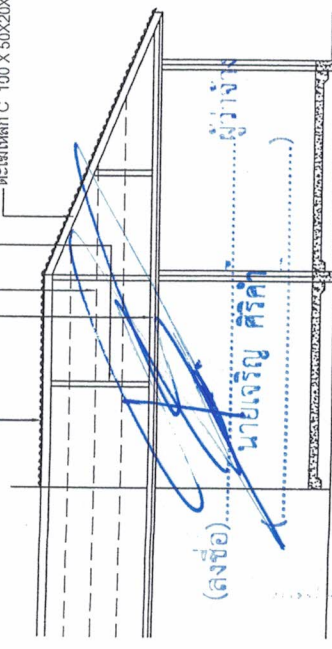

(ลงชื่อ) นายเจริญ ศิริคำ (ผู้รับงาน)
 (.....)
 (ลงชื่อ) พยาน
 (.....)

(ลงชื่อ) นายชวลิตวัฒน์ พรหมมเดช (นายชวลิต)
 (.....)
 (ลงชื่อ) พยาน
 (นางสุนันทา ทิพย์สุขม แปลงรูปตัด)

มาตราส่วน 1 : 100



องค์กรบริหารส่วนตำบลนาบอน	วิศกรโยธา
อ. นาบอน จ. นครศรีธรรมราช	นายสุวิทย์ พุทธิรัตน์ ผอ.กองช่าง
แบบ	เห็นชอบ
แบบก่อสร้างอาคารเก็บวัสดุกองคลัง	นายชวลิตวัฒน์ พรหมเดช รองปลัด อบต.
เขียน	อนุมัติ
นายสุวิทย์ พุทธิรัตน์ ผอ.กองช่าง	นายเจริญ ศิริคำ นายก อบต.
ออกแบบ	ว.ค.ป. 2A-07-63
ตรวจ	แบบเลขที่ 15-2563
ตรวจ	แผ่นที่ 12
จำนวนแผ่น	13

(ลงชื่อ) ผู้รับจ้าง (ลงชื่อ) นายพินิจ ชาติโอ
 (..... นายเจริญ ศิริคำ (..... นายพินิจ ชาติโอ))

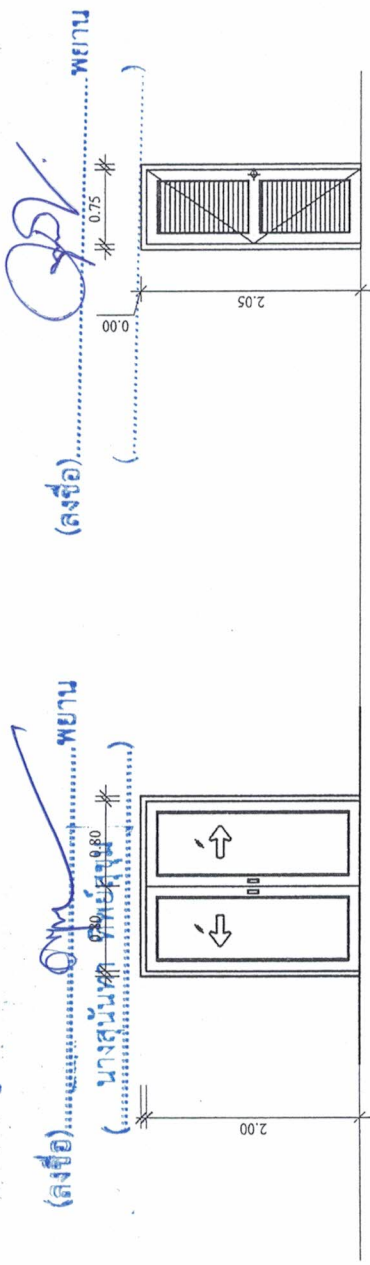

ขยายประตู ② 1 : 50

ขยายประตู ① 1 : 50

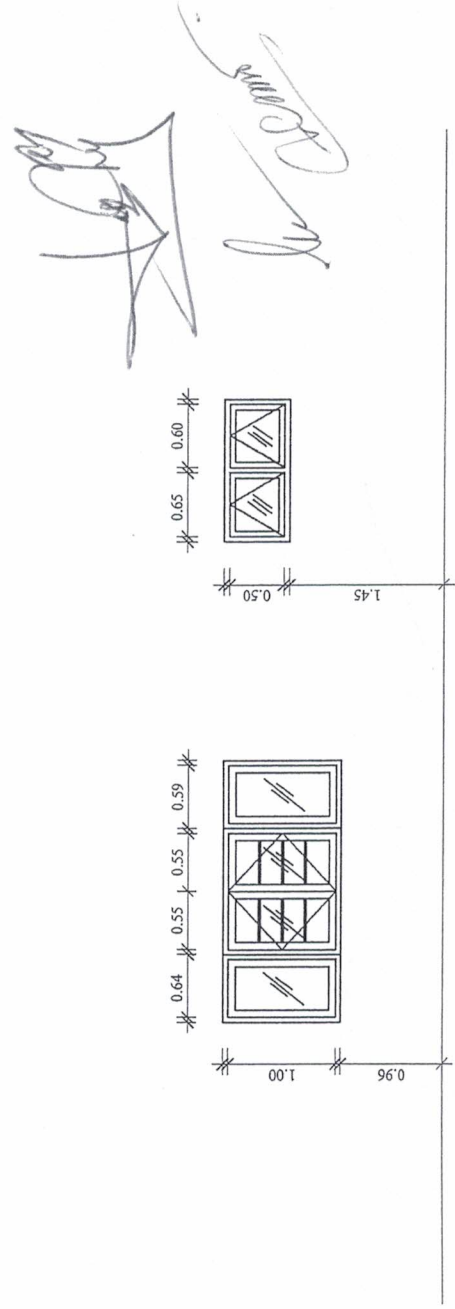

ขยายหน้าต่าง ② 1 : 50

ขยายหน้าต่าง ① 1 : 50



องค์กรบริหารส่วนตำบลนาบอน	
อ. นาบอน จ. นครศรีธรรมราช	
แบบ	
มาตรฐานป้ายประชากรมัคชังโครงการ	
สำรวจ	
เขียน/ออกแบบ	วิศกร โยธา
นางสาวมาด ชุมชฎีกุล ศษ.นางช่างโยธา	
ตรวจ	
นายสุวิทย์ พุทธรัตน์ ศอ.กองช่าง	
เห็นชอบ	
นายประพนธ์ พรหมเมือง	
ปลัด อบต-นาบอน	
อนุมัติ	
นายเจริญ ศรีคำ นายอบต.นาบอน	
ว.ค.ป. = 2A-07-63	
แบบเลขที่ 15-2563	
แผ่นที่ 13	จำนวนแผ่น 13

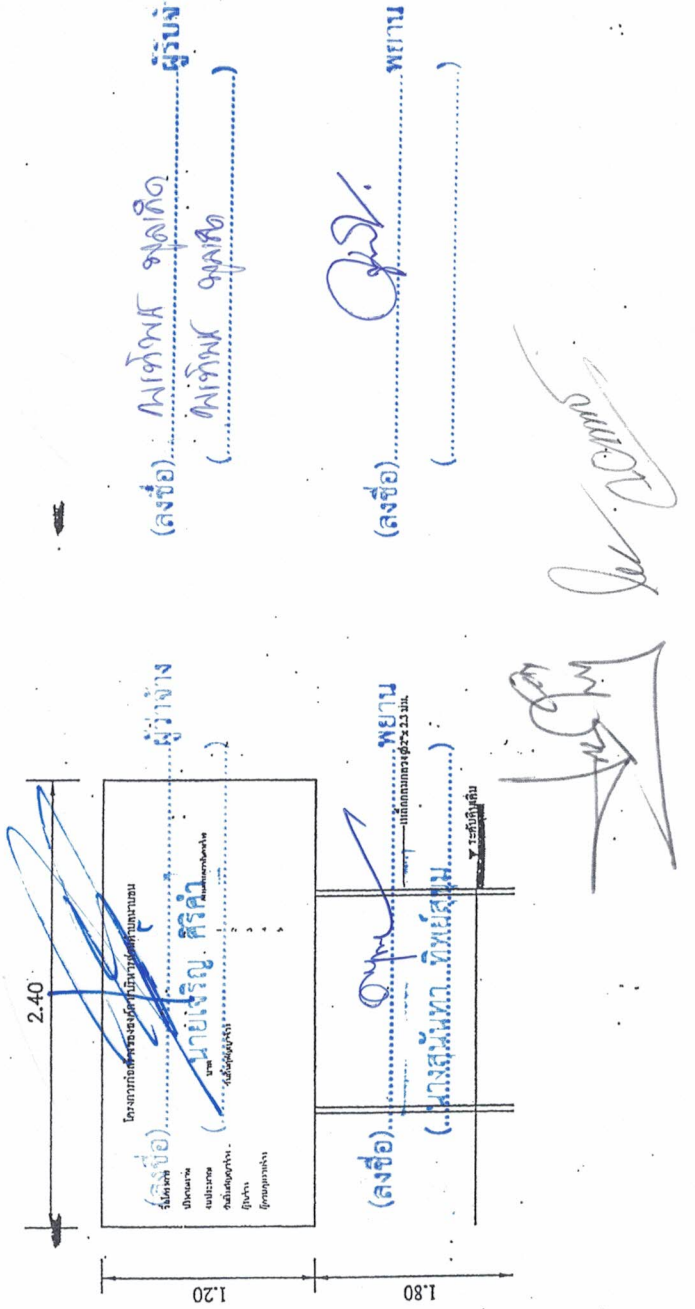

หมายเหตุ

1. เอกสารที่ฝ่ายก่อสร้างส่งให้ส่งคืนก่อน ใช้งานจริงให้กลับคืนก่อน 2 ครั้ง
2. ตัวหนังสือสีขาว
3. ขนาดตัวหนังสือกำหนดตามแบบที่กำหนดตามแบบที่กำหนดตามแบบร่างแนบ
4. แผ่นเหล็ก ขนาด กว้าง 1.20 เมตร ยาว 2.40 เมตร
5. จุดก่อสร้างป้ายกำหนดตามความเหมาะสม ให้สามารถมองเห็นชัดเจน



องค์การบริหารส่วนตำบลนาบอน
 อ. นาบอน จ. นครศรีธรรมราช
 แผนภูมิ
 มาตรฐานงานวิจัยประเภทที่หนึ่งโครงการ
 สัปดาห์
 เขียน
 นางสาวนาถ สุเมธิกุล ผู้อำนวยการ
 นางสาว
 นางสาวนาถ สุเมธิกุล ผู้อำนวยการ
 ตรวจ
 ตรวจ
 นายสุวิทย์ พุทธิรัตน์ ผู้อำนวยการกองช่าง
 เห็นชอบ
 นายประสิทธิ์ พรหมเมือง
 ปัด อบต.นาบอน
 นายเจริญ ศิริคำ นายก อบต.
 ๖.๖.๖. ๖-๖๘ ๐๕๖๖
 แบบลงที่
 จำนวนแผ่น
 ๑

ภาคผนวก 2

โครงการจัดทำแผนการใช้ที่ดินที่ผลิตในประเทศ

โครงการ.....
 รายการพัสดุหรือครุภัณฑ์ที่ใช้ในโครงการ
 แผนการใช้ที่ดินที่ผลิตภายในประเทศ

ลำดับ	รายการ	หน่วย	ปริมาณ	ราคาต่อหน่วย (บาท)	เงินรวม (บาท)	พัสดุในประเภท	พัสดุต่างประเทศ
1							
2							
3							
4							
รวม							
อัตรา							
(ร้อยละ)							

(ลงชื่อ).....ผู้สัญญาฝ่ายผู้รับจ้าง
 (.....)

นายเขต

ราคาต่อหน่วยที่สืบเสาะการจัดทำแผนการใช้ที่ดินก่อสร้างภายในประเทศ เป็นราคาค่าในเชิงปริมาณ
 งานและราคาซึ่งแบบสัญญาก่อสร้าง ซึ่งจัดทำตามหนังสือที่ กค.กรจ.๐40๕.2/๖52 ต. 17 ที่นายชบ 25652(๖452)
 และกรณีที่มีข้อโต้แย้งด้วยวิธีพิเศษจะแจ้งให้เป็นราคาแบบท้ายสัญญา ที่ผ่านการดำเนินการด้วยวิธีการเดียวกันกับหนังสือ
 ๖452

ภาคผนวก 3

โครงการจัดทำแผนการใช้ที่ดินที่ผลิตในประเทศ

โครงการ.....

รายการพัสดุหรือครุภัณฑ์ที่ใช้ในโครงการ
 แผนการใช้ที่ดินที่ผลิตภายในประเทศ

ลำดับ	รายการ	หน่วย	ปริมาณ	ราคาต่อหน่วย (บาท)	เงินรวม (บาท)	พัสดุในประเภท	พัสดุต่างประเทศ
1							
2							
3							
4							
รวม							
อัตรา							
(ร้อยละ)							

(ลงชื่อ).....ผู้สัญญาฝ่ายผู้รับจ้าง

(ลงชื่อ).....

พยาน

นางสมันทนา ทิพย์สาม

ข้อเกี่ยวกับการใช้วัสดุก่อสร้างและครุภัณฑ์ตามสัญญาก่อสร้าง เพื่อส่งเสริมการใช้ สินค้า/ผลิตภัณฑ์ ที่ผลิตในประเทศ

1. ผู้รับจ้างต้องใช้วัสดุก่อสร้างหรือครุภัณฑ์เป็นส่วนหนึ่งของงานก่อสร้าง(ถ้ามี) ตามโครงการก่อสร้างนี้ โดยต้องเป็นวัสดุหรือครุภัณฑ์ที่ผลิตในประเทศ ไม่ยกเว้นระยะเวลา 60 ของมูลค่าวัสดุก่อสร้างที่ใช้ในโครงการก่อสร้างนี้ ทั้งนี้หากงานก่อสร้างมีวัสดุหรือครุภัณฑ์ที่เป็นหลักซึ่งเป็นหลักซึ่งเป็นสินค้าผลิตภายในประเทศ ไม่ยกเว้นระยะเวลา 90 ของปริมาณหลักที่ใช้ตามสัญญาก่อสร้างนี้

2. ผู้รับจ้างต้องเสนอแผนการใช้วัสดุก่อสร้างและครุภัณฑ์ ที่เป็นผลิตภัณฑ์ที่ผลิตภายในประเทศตามสัญญาจ้างก่อสร้างนี้ ตามเอกสาร ภาคผนวก 2 และ ภาคผนวก 3 เฉพาะกรณีที่เป็นงานก่อสร้างที่มีวัสดุก่อสร้างที่เป็นหลัก ให้ผู้รับจ้างตามระยะเวลาที่กำหนดในสัญญาจ้าง(ถ้ามี) แต่ต้องไม่ช้ากว่า 30 วันหลังจากเริ่มงานในสัญญาจ้างก่อสร้าง หากผู้รับจ้างไม่เสนอแผนตามเวลาที่กำหนด ถือว่าผู้รับจ้างผิดสัญญา ผู้รับจ้างมีสิทธิยกเลิกสัญญาได้

แผนการใช้วัสดุก่อสร้างที่ผู้รับจ้างสามารถปรับเปลี่ยนได้ตามความจำเป็น เพื่อให้มูลค่าปริมาณการใช้วัสดุก่อสร้าง ซึ่งเป็นผลิตภัณฑ์ที่ผลิตในประเทศไม่น้อยกว่าร้อยละ 60 ทั้งนี้ผู้รับจ้างต้องแจ้งการปรับแผนให้ผู้รับจ้างก่อสร้างทราบก่อนดำเนินการก่อสร้าง ตามแผนฉบับใหม่มาใช้ล่วงหน้าอย่างน้อย 7 วัน ทั้งนี้ต้องก่อนการส่งมอบงานแต่ละงวดงาน

3. ผู้รับจ้างต้องแสดงหลักฐานเพื่อประกอบการพิจารณาว่าวัสดุหรือครุภัณฑ์ที่ผลิตในประเทศที่ผลิตภายในประเทศ อย่างใดอย่างหนึ่งแล้วแต่กรณี แสดงต่อผู้รับจ้างเมื่อผู้รับจ้างร้องขอ เพื่อประกอบการตรวจสอบของผู้รับจ้างว่าวัสดุหรือครุภัณฑ์ที่ผู้รับจ้างนำมาใช้เป็นผลิตภัณฑ์ที่ผลิตในประเทศหรือไม่ ดังนี้

- 1) สำเนาใบรับรองสินค้าที่ผลิตในประเทศ Made in Thailand (MIT) ที่ออกโดยภาคอุตสาหกรรมแห่งประเทศไทย
- 2) ฉลากสินค้า ที่แสดงว่าเป็นสินค้าที่ผลิตในประเทศ
- 3) หลักฐานแสดงที่ตั้งของแหล่งผลิต ที่สามารถแสดงได้ว่าวัสดุหรือครุภัณฑ์ที่ผลิตในประเทศ เช่น ตำแหน่งที่ตั้งโรง ไม่ ท่าทราย บ่อดิน เป็นต้น

(ลงชื่อ)..... นายเจริญ ศิริคำ
 (ลงชื่อ)..... พยาน
 (ลงชื่อ).....

สรุปผลการประมาณการราคาค่าก่อสร้าง

แบบ ปร.5 (ก)

ส่วนราชการ กองช่าง องค์การบริหารส่วนตำบลนาบอน อำเภอนาบอน จังหวัดนครศรีธรรมราช
 กลุ่มงาน/งาน งานอาคาร
 ชื่อโครงการ ก่อสร้างอาคารเก็บวัสดุกองคลัง อบต.นาบอน
 สถานที่ดำเนินการ หมู่ที่ 3 ต.นาบอน อ.นาบอน จ.นครศรีธรรมราช
 แบบเลขที่ -
 หน่วยงานเจ้าของโครงการ องค์การบริหารส่วนตำบลนาบอน
 ประมาณราคาตามแบบ ปร.4 ที่แบบ มีจำนวน 3 แผ่น
 กำหนดราคากลางเมื่อวันที่ 20 สิงหาคม พ.ศ. 2564

ลำดับที่	รายการ	ค่าวัสดุและค่าแรงงาน รวมเป็นเงิน (บาท)	FACTOE F	ค่าก่อสร้างทั้งหมด รวมเป็นเงิน (บาท)	หมายเหตุ
1	ประเภทงานอาคาร	390,834.77	1.3056	510,273.87	
2	ป้ายประชาสัมพันธ์โครงการ			-	
	เงื่อนไข			-	
	- เงินล่วงหน้าจ่าย 0 %			-	
	- เงินประกันผลงานหัก 0 %			-	
	- ดอกเบี้ยเงินกู้ 5 %			-	
	- ภาษีมูลค่าเพิ่ม (VAT) 7 %			-	
	- ระยะเวลาดำเนินการ 60 วัน			-	
สรุป	ราคาค่างานต้นทุน			510,273.87	
	คณะกรรมการฯมีมติกำหนดราคากลางเป็นเงิน			510,200.00	
	(ตัวอักษร)	ห้าแสนหนึ่งหมื่นสองร้อยบาทถ้วน			

(ลงชื่อ) ประธานกรรมการ
 (นายประพันธ์ พรหมเมือง)

เห็นชอบ
 (นายประพันธ์ พรหมเมือง)

(ลงชื่อ) กรรมการ
 (นายสุวิทย์ พุทธิรัตน์)

ปลัดองค์การบริหารส่วนตำบลนาบอน

(ลงชื่อ) ผู้ว่าจ้าง กรรมการ
 (นางเยาวนาถ สุเมธิกุล)

(ลงชื่อ) ผู้รับจ้าง
 (นายเจริญ ศิริคำ)

นายกองค์การบริหารส่วนตำบลนาบอน

(ลงชื่อ) พยาน
 (นางสนันหา ทิพย์สุข)

(ลงชื่อ) พยาน
 (.....)

รายการประมาณราคา

งานอาคาร

โครงการ

ก่อสร้างอาคารเก็บวัสดุกองคลัง อบต.นาบอน

สถานที่ดำเนินการ

หมู่ที่ 3 ต.นาบอน อ.นาบอน จ.นครศรีธรรมราช

รายละเอียดโครงการ

ขนาดกว้าง 7.00 เมตร ยาว 7.00 เมตร ตามแบบรูปและรายละเอียดที่ อบรมอบน กำหนด พร้อมติดตั้งป้ายโครงการจำนวน 1 ป้าย

กำหนดราคากลางเมื่อวันที่

20 สิงหาคม พ.ศ. 2564

ราคาน้ำมันดีเซล B7 28.00 - 28.99 บาท/ลิตร

ที่	รายการ	จำนวน	หน่วย	ค่าวัสดุ		ค่าแรงงาน		รวมเงิน (บาท)	หมายเหตุ
				ต่อหน่วย	รวม	ต่อหน่วย	รวม		
1	งานต่อหลักปักฝั่งปรับพื้นที่	1.00	งาน	2,000.00	2,000.00	1,000.00	1,000.00	3,000.00	ราคาท้องตลาดในท้องถิ่น
2	งานดินขุดถมดิน	9.00	ลบ.ม.	-	-	198.00	1,782.00	1,782.00	บัญชีค่าแรงงานฯ
3	งานดินถมในคานปรับพื้น	40.00	ลบ.ม.	150.00	6,000.00	15.00	600.00	6,600.00	ราคาท้องตลาดในท้องถิ่น
4	งานโครงสร้าง								
	คอนกรีต 1:2:4	18.00	ลบ.ม.	2,371.96	42,695.28			42,695.28	ราคาพาณิชย์จังหวัด
	คอนกรีต 1:3:5	0.50	ลบ.ม.	1,750.00	875.00			875.00	ราคาท้องตลาดในท้องถิ่น
	เหล็ก RB Ø 12 มม.	0.70	ตัน	26,308.41	18,415.89			18,415.89	ราคาพาณิชย์จังหวัด
	เหล็ก RB Ø 6 มม.	0.50	ตัน	28,208.88	14,104.44			14,104.44	ราคาพาณิชย์จังหวัด
	งานไม้แบบ	1.00	งาน	5,000.00	5,000.00	-	-	5,000.00	ราคาท้องตลาดในท้องถิ่น
	ตะปู - ลวดผูกเหล็ก	30.00	กก.	56.39	1,691.70			1,691.70	ราคาพาณิชย์จังหวัด
5	งานผนังก่ออิฐ-ฉาบปูน								
	อิฐบล็อก	1,500.00	ก้อน	5.50	8,250.00			8,250.00	ราคาท้องตลาดในท้องถิ่น
	ปูนซีเมนต์ผสม -	1,500.00	คิว	135.00	10,800.00			10,800.00	ราคาพาณิชย์จังหวัด
	ทรายหยาบ	12.00	ลบ.ม.	500.00	6,000.00			6,000.00	ราคาพาณิชย์จังหวัด
	ทรายละเอียด	6.00	ลบ.ม.	600.00	3,600.00			3,600.00	ราคาท้องตลาดในท้องถิ่น
6	งานประตูหน้าต่าง								
	ประตูบานเลื่อนอลูมิเนียมกระจก(1ข)	2.00	บาน	25,000.00	50,000.00			50,000.00	ราคาท้องตลาดในท้องถิ่น

ที่	รายการ	จำนวน	หน่วย	ค่าวัสดุ		ค่าแรงงาน		รวมเงิน (บาท)	หมายเหตุ
				ต่อหน่วย	รวม	ต่อหน่วย	รวม		
7	ประตูบานเลื่อนอลูมิเนียมกระจก(ป2)	1.00	ชุด	18,000.00	18,000.00			18,000.00	ราคาห้องตลาดในท้องถิ่น
	หน้าต่างอลูมิเนียมบานกระจกเลื่อน	2.00	ชุด	7,000.00	14,000.00			14,000.00	ราคาห้องตลาดในท้องถิ่น
	ประตูPVC	1.00	ชุด	2,500.00	2,500.00	-	-	2,500.00	ราคาห้องตลาดในท้องถิ่น
	หน้าต่างบานกระจกทึบ	1.00	ชุด	3,500.00	3,500.00			3,500.00	ราคาห้องตลาดในท้องถิ่น
	งานฝ้าเพดาน								
	ฝ้าเพดานเรียบโครงคร่า c-Line	49.00	ตร.ม.	250.00	12,250.00			12,250.00	ราคาห้องตลาดในท้องถิ่น
	ฝ้าเพดานเรียบโครงคร่า c-Line	23.00	ตร.ม.	350.00	8,050.00			8,050.00	ราคาห้องตลาดในท้องถิ่น
8	งานหลังคา								
	กระเบื้องลอนคู่ 1.20x0.50x5 มม. (สี)	180.00	แผ่น	65.00	11,700.00			11,700.00	ราคาห้องตลาดในท้องถิ่น
	ขอยึดกระเบื้อง	360.00	ตัว	2.00	720.00			720.00	ราคาห้องตลาดในท้องถิ่น
	ครอบสัน(สี)	63.00	แผ่น	40.00	2,520.00			2,520.00	ราคาห้องตลาดในท้องถิ่น
	เหล็ก C 100x50x20x2.3 มม.	25.00	ท่อน	831.09	20,777.25			20,777.25	ราคาพาณิชย์จังหวัด
	เหล็ก C 75x45x15x2.3 มม.	20.00	ท่อน	744.70	14,894.00			14,894.00	ราคาพาณิชย์จังหวัด
	สีกันสนิม ขนาด 3.785 ลิตร	5.00	กระป๋อง	280.37	1,401.85			1,401.85	ราคาพาณิชย์จังหวัด
	ลวดเชื่อม/ใบตัดเหล็ก	1.00	งาน	3,000.00	3,000.00			3,000.00	ราคาพาณิชย์จังหวัด
	เชิงชายไม้สำเร็จรูป 1"x 8"	6.00	แผ่น	280.00	1,680.00			1,680.00	ราคาห้องตลาดในท้องถิ่น
	เชิงชายไม้สำเร็จรูป 1"x 6"	4.00	แผ่น	280.00	1,680.00			1,680.00	ราคาห้องตลาดในท้องถิ่น
9	งานสี								
	สีน้ำพลาสติกภายใน ขนาด 3.785 ลิตร	261.68	กิโลกรัม	261.68	785.04			785.04	ราคาห้องตลาดในท้องถิ่น
	สีน้ำพลาสติกภายนอก ขนาด 3.785 ลิตร	3.00	กระป๋อง	327.10	981.30			981.30	ราคาพาณิชย์จังหวัด
	สีรองพื้น ขนาด 3.785 ลิตร	2.00	กระป๋อง	457.94	915.88			915.88	ราคาพาณิชย์จังหวัด
10	งานไฟฟ้า								
	หลอดฟลูออเรสเซนต์พร้อมอุปกรณ์	350.00	พยาง	350.00	1,050.00	120.00		1,410.00	ราคาห้องตลาดในท้องถิ่น
	สายไฟฟ้า VAF 1.5 มม.	1.00	มวน	1,205.61	1,205.61			1,205.61	ราคาพาณิชย์จังหวัด

ที่	รายการ	จำนวน	หน่วย	ค่าวัสดุ		ค่าแรงงาน		รวมเงิน (บาท)	หมายเหตุ
				ต่อหน่วย	รวม	ต่อหน่วย	รวม		
	สวิตช์	3.00	ชุด	25.23	75.69			75.69	ราคาพาณิชย์จังหวัด
	ปลั๊ก	3.00	ชุด	24.30	72.90			72.90	ราคาพาณิชย์จังหวัด
11	งานสุขภัณฑ์								
	โถล้างมือพร้อมอุปกรณ์	1.00	ชุด	4,500.00	4,500.00	-		4,500.00	ราคาท้องตลาดในท้องถิ่น
	อ่างล้างมือพร้อมอุปกรณ์	1.00	ชุด	2,500.00	2,500.00			2,500.00	ราคาท้องตลาดในท้องถิ่น
	ถังบำบัดสำเร็จรูป	1.00	ชุด	8,000.00	8,000.00			8,000.00	ราคาท้องตลาดในท้องถิ่น
	ท่อPVC ชั้น 8.5 ขนาด Ø 4 นิ้ว	1.00	ท่อน	658.88	658.88			658.88	ราคาพาณิชย์จังหวัด
	ท่อPVC ชั้น 8.5 ขนาด Ø 2 นิ้ว	1.00	ท่อน	186.92	186.92			186.92	ราคาท้องตลาดในท้องถิ่น
	ท่อPVC ชั้น 8.5 ขนาด Ø 3/4 นิ้ว	1.00	ท่อน	55.14	55.14			55.14	ราคาท้องตลาดในท้องถิ่น
12	ค่าแรงงาน	1.00	งาน	-	-	80,000.00	80,000.00	80,000.00	ราคาท้องตลาดในท้องถิ่น
	รวม							390,834.77	
	Factor F 1.3056							119,439.10	
	ราคาค่างานต้นทุน							510,273.87	
	งบประมาณตามข้อบัญญัติงบประมาณรายจ่ายประจำปี พ.ศ.2564							494,900.00	
	ขอตั้งจ่ายงบประมาณ							494,900.00	

สี่แสนเก้าหมื่นสี่พันเก้าร้อยบาทถ้วน

(ลงชื่อ)



(นายประพันธ์ พรหมเมือง)

ประธานกรรมการฯ

(ลงชื่อ)

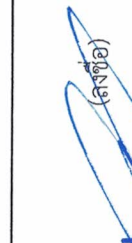

(นายสุวิทย์ พุทธิรัตน์)

กรรมการ

(ลงชื่อ)



(นายเอวานา สุนธิกุล)

กรรมการ

(ลงชื่อ)



ผู้ว่าจ้าง

(ลงชื่อ) 

ผู้รับจ้าง

(..... พันธ์พลภักดิ์) (..... พันธ์พลภักดิ์)

(ลงชื่อ)



พยาน

(ลงชื่อ)



พยาน

(.....)

ใบเสนอราคาจ้าง

เรียน นายองค์การบริหารส่วนตำบลนาบอน

1) ข้าพเจ้า...ร้านพรทิพย์การค้า...อยู่เลขที่... 201 หมู่ที่ 1 ตำบล นาโพธิ์ อำเภอ พุ่งสง จังหวัด นครศรีธรรมราช โทรศัพท์ 084-8492950 โดย นางสาวพรทิพย์ พูลเกิด ผู้ลงนามข้างท้ายนี้ ได้พิจารณา เงื่อนไขต่าง ๆ ขององค์การบริหารส่วนตำบลนาบอน โดยตลอดและยอมรับข้อกำหนดและเงื่อนไขนั้นแล้ว รวมทั้งรับรองว่าข้าพเจ้าเป็นผู้มีคุณสมบัติครบถ้วน ตามที่กำหนดและไม่เป็นผู้ทำงานของหน่วยงานของรัฐ

2) ข้าพเจ้าขอเสนอที่จะทำงาน...โครงการก่อสร้างอาคารเก็บวัสดุกองคลัง อบต.นาบอน หมู่ที่ 3 ตำบลนาบอน อำเภอ นาบอน จังหวัดนครศรีธรรมราช ตามข้อกำหนด เงื่อนไข แบบรูปรายการละเอียด ขององค์การบริหารส่วนตำบลนาบอน ตามราคาค่างที่ได้ระบุไว้ในบัญชีรายการก่อสร้างหรือใบแจ้งปริมาณงาน และราคาแนบท้ายใบเสนอราคานี้ เป็นเงินทั้งสิ้น 494,000.-บาท(สี่แสนเก้าหมื่นสี่พันบาทถ้วน) ซึ่งได้รวม ภาษีมูลค่าเพิ่ม จำนวนบาท ตลอดจนภาษีอากรอื่นๆ และค่าใช้จ่ายที่ส่งไว้ด้วยแล้ว

3) ข้าพเจ้าจะยื่นคำเสนอนี้เป็นระยะเวลา 90 วัน นับแต่วันยื่นข้อเสนอ และองค์การบริหารส่วน ตำบลนาบอนอาจรับคำเสนอนี้ ณ เวลาใดก็ได้ ก่อนที่จะครบกำหนดระยะเวลาดังกล่าว หรือระยะเวลาที่ได้ยึด ออกไปตามเหตุผลอันสมควรที่องค์การบริหารส่วนตำบลนาบอนร้องขอ

4) กำหนดเวลาส่งมอบ ข้าพเจ้ารับรองที่จะเริ่มทำงานตามสัญญาทันทีหรือทันทีที่ได้รับแจ้งจากองค์การ บริหารส่วนตำบลนาบอนว่าให้เริ่มทำงานตามสัญญา (แล้วแต่ข้อตกลงในสัญญาจ้าง) และจะส่งมอบงานโดย ครบถ้วนถูกต้องภายใน 60 วัน นับถัดจากวันเริ่มทำงานตามสัญญา

5) ในกรณีที่ข้าพเจ้าได้รับการพิจารณาให้ชนะการเสนอราคา ข้าพเจ้ารับรองที่จะ

5.1 ทำสัญญาตามแบบสัญญาจ้างขององค์การบริหารส่วนตำบลนาบอน ภายใน 7 วัน นับ ถัดจากวันที่ได้รับหนังสือแจ้งให้ไปทำสัญญา

5.2 มอบหลักประกันการปฏิบัติตามสัญญาให้แก่องค์การบริหารส่วนตำบลนาบอนก่อนหรือใน ขณะที่ได้ลงนามในสัญญาเป็นจำนวนร้อยละ (5 %) ของราคาตามสัญญาที่ได้ระบุไว้ในใบเสนอราคา นี้ เพื่อเป็น หลักประกันการปฏิบัติตามสัญญาโดยถูกต้องและครบถ้วน

6) ข้าพเจ้ายอมรับว่าองค์การบริหารส่วนตำบลนาบอนไม่มีความผูกพันที่จะรับคำเสนอนี้หรือใบเสนอ ราคาใด ๆ รวมทั้งไม่ต้องรับผิดชอบในค่าใช้จ่ายใด ๆ อันอาจเกิดขึ้นในการที่ข้าพเจ้าได้เข้าเสนอราคา

7) ข้าพเจ้าได้ตรวจทานตัวเลขและตรวจสอบเอกสารต่าง ๆ ที่ได้ยื่นพร้อมใบเสนอราคานี้โดยละเอียด แล้ว และเข้าใจดีว่าองค์การบริหารส่วนตำบลนาบอนไม่ต้องรับผิดชอบใด ๆ ในความผิดพลาดหรือตกหล่น

8) ใบเสนอราคานี้ได้ยื่นเสนอโดยบริสุทธิ์ยุติธรรม และปราศจากกลฉ้อฉล หรือการสมรู้ร่วมคิดกันโดยไม่ ชอบด้วยกฎหมายกับบุคคลใดบุคคลหนึ่ง หรือหลายบุคคล หรือกับห้างหุ้นส่วน บริษัทใด ๆ ที่ได้ยื่นเสนอราคาใน คราวเดียวกัน

(ลงชื่อ).....เสนอมา ณ วันที่ 3 เดือน กันยายน พ.ศ. 2564
(.....นายเจริญ ศิริคำ.....) (ลงชื่อ).....ผู้รับจ้าง

(.....นางสาวพรทิพย์ พูลเกิด.....)

(ลงชื่อ).....พยาน
(.....นางสุนันทา ทัพย์สุขุม.....)

ตำแหน่ง.....เจ้าของร้าน.....พยาน
(.....)

เอกสารแนบใบเสนอราคา

โครงการ ก่อสร้างอาคารเก็บวัสดุของคลัง อบต.นาบอน หมู่ที่ 3 ตำบลนาบอน อำเภอนาบอน จังหวัดนครศรีธรรมราช
 ชื่อผู้เสนอราคา ร้านพรทิพย์การค้า โดย นางสาวพรทิพย์ พลุเกิด อยู่เลขที่ 201 หมู่ที่ 1 ถนน - ตำบล นาโพธิ์ อำเภอทุ่งสง จังหวัด นครศรีธรรมราช
 เสนอราคาเมื่อวันที่ 3 เดือน กันยายน พ.ศ. 2564

ลำดับที่	รายการ	จำนวน	หน่วย	ค่าวัสดุ		ค่าแรงงาน		ราคาต้นทุน	FN	รวมเงิน(บาท)
				ต่อหน่วย	รวม	ต่อหน่วย	รวม			
1	งานตอกเหล็กปักฝังปรับพื้นที่	1.00	งาน	2,000.00	2,000.00	1,000.00	1,000.00	3,000.00	1.31	3,930.00
2	งานดินขุดถมคืน	9.00	ลบ.ม.	-	-	150.00	1,350.00	1,350.00	1.31	1,768.50
3	งานดินถมในคานปรับพื้นที่	40.00	ลบ.ม.	150.00	6,000.00	15.00	600.00	6,600.00	1.31	8,646.00
4	งานโครงสร้าง									
	คอนกรีต 1:2:4	18.00	ลบ.ม.	2,350.00	42,300.00			42,300.00	1.31	55,413.00
	คอนกรีต 1:3:5	0.50	ลบ.ม.	1,750.00	875.00			875.00	1.31	1,146.25
	เหล็ก RB Ø 12 มม.	0.70	ตัน	26,000.00	18,200.00			18,200.00	1.31	23,842.00
	เหล็ก RB Ø 6 มม.	0.50	ตัน	28,000.00	14,000.00			14,000.00	1.31	18,340.00
	งานไม้แบบ	1.00	งาน	5,000.00	5,000.00	-	-	5,000.00	1.31	6,550.00
	ตะปู - ลวดผูกเหล็ก	30.00	กก.	55.00	1,650.00			1,650.00	1.31	2,161.50
5	งานผนังก่ออิฐฉาบปูน									
	อิฐบล็อก	1,500.00	ก้อน	5.50	8,250.00	-	-	8,250.00	1.31	10,807.50
	ปูนซีเมนต์ผสม	80.00	ถุง	135.00	10,800.00	-	-	10,800.00	1.31	14,148.00
	ทรายหยาบ	12.00	ลบ.ม.	500.00	6,000.00	-	-	6,000.00	1.31	7,860.00
	ทรายละเอียด	6.00	ลบ.ม.	600.00	3,600.00			3,600.00	1.31	4,716.00
6	งานประตูหน้าต่าง									
	ประตูบานเลื่อนอลูมิเนียมกระจก(ป1)	2.00	ชุด	25,000.00	50,000.00			50,000.00	1.31	65,500.00
	ประตูบานเลื่อนอลูมิเนียมกระจก(ป2)	1.00	ชุด	18,000.00	18,000.00			18,000.00	1.31	23,580.00

(ลงชื่อ)..... พยาน (ลงชื่อ).....
 (นางสุนันทา ทิพย์สุขุม)

ลำดับที่	รายการ	จำนวน	หน่วย	ค่าวัสดุ		ค่าแรงงาน		ราคาต้นทุน	FN	รวมเงิน(บาท)
				ต่อหน่วย	รวม	ต่อหน่วย	รวม			
	หน้าตาอลูมิเนียมบานกระจกเลื่อน	2.00	ชุด	7,000.00	14,000.00			14,000.00	1.31	18,340.00
	ประตูPVC	1.00	ชุด	2,500.00	2,500.00	-	-	2,500.00	1.31	3,275.00
	หน้าต่างบานกระจกทั้ง	1.00	ชุด	3,500.00	3,500.00			3,500.00	1.31	4,585.00
7	งานฝ้าเพดาน									
	ฝ้าเพดานเรียบโครงคร่า c-Line	49.00	ตร.ม.	250.00	12,250.00			12,250.00	1.31	16,047.50
	ฝ้าเพดานแผ่นเรียบโครงคร่า c-Line	23.00	ตร.ม.	350.00	8,050.00			8,050.00	1.31	10,545.50
8	งานหลังคา									
	กระเบื้องลอนคู่ 1.20x0.50x5 มม. (สี)	180.00	แผ่น	65.00	11,700.00			11,700.00	1.31	15,327.00
	ขอยึดกระเบื้อง	360.00	ตัว	2.00	720.00			720.00	1.31	943.20
	ครอบปลั๊ก(สี)	63.00	แผ่น	40.00	2,520.00	-	-	2,520.00	1.31	3,301.20
	เหล็ก C 100x50x20x2.3 มม.	25.00	ท่อน	800.00	20,000.00			20,000.00	1.31	26,200.00
	เหล็ก C 75x45x15x2.3 มม.	20.00	ท่อน	740.00	14,800.00			14,800.00	1.31	19,388.00
	สีกันสนิม ขนาด 3.785 ลิตร	5.00	กระป๋อง	280.00	1,400.00			1,400.00	1.31	1,834.00
	ลวดเชื่อม/ใบตัดเหล็ก	1.00	งาน	3,000.00	3,000.00			3,000.00	1.31	3,930.00
	เชิงชายไม้สำเร็จรูป 1"x 8"	6.00	แผ่น	280.00	1,680.00			1,680.00	1.31	2,200.80
	เชิงชายไม้สำเร็จรูป 1"x 6"	6.00	แผ่น	280.00	1,680.00			1,680.00	1.31	2,200.80
9	งานสี									
	สีน้ำพลาสติกภายใน ขนาด 3.785 ลิตร	3.00	กระป๋อง	260.00	780.00			780.00	1.31	1,021.80
	สีน้ำพลาสติกภายนอก ขนาด 3.785 ลิตร	3.00	กระป๋อง	300.00	900.00			900.00	1.31	1,257.60
	สีรองพื้น ขนาด 3.785 ลิตร	2.00	กระป๋อง	450.00	900.00			900.00	1.31	1,179.00
10	งานไฟฟ้า									
	หลอดฟลูออเรสเซนต์พร้อมอุปกรณ์	3.00	ชุด	350.00	1,050.00	100.00	300.00	1,350.00	1.31	1,768.50

(ลงชื่อ).....พยาน (ลงชื่อ).....พยาน (นางสนั่นหา กิจพิสัยม)

ลำดับที่	รายการ	จำนวน	หน่วย	ค่าวัสดุ		ค่าแรงงาน		ราคาต้นทุน	FN	รวมเงิน(บาท)	
				ต่อหน่วย	รวม	ต่อหน่วย	รวม				
	สายไฟฟ้า VAF 1.5 มม.	1.00	ม้วน	1,200.00	1,200.00			1,200.00	1.31	1,572.00	
	สวิตช์	3.00	ชุด	25.00	75.00			75.00	1.31	98.25	
	ปลั๊ก	3.00	ชุด	24.00	72.00			72.00	1.31	94.32	
11	งานสุขภัณฑ์										
	โถส้วมแบบนั่งราบพร้อมอุปกรณ์	1.00	ชุด	4,500.00	4,500.00	-	-	4,500.00	1.31	5,895.00	
	อ่างล้างมือพร้อมอุปกรณ์	1.00	ชุด	2,500.00	2,500.00			2,500.00	1.31	3,275.00	
	ถังบำบัดสำเร็จรูป	1.00	ชุด	8,000.00	8,000.00			8,000.00	1.31	10,480.00	
	ท่อPVC ชั้น 8.5 ขนาด Ø 4 นิ้ว	1.00	ท่อน	650.00	650.00			650.00	1.31	851.50	
	ท่อPVC ชั้น 8.5 ขนาด Ø 2 นิ้ว	1.00	ท่อน	180.00	180.00			180.00	1.31	235.80	
	ท่อPVC ชั้น 8.5 ขนาด Ø 3/4 นิ้ว	1.00	ท่อน	55.00	55.00			55.00	1.31	72.05	
11	ค่าแรงงาน	1.00	งาน	-	-	68,500.00	68,500.00	68,500.00	1.31	89,735.00	
รวมค่าวัสดุและแรงงานเป็นเงินงบประมาณ										377,147.00	494,062.57
										494,000.00	

ตัวอักษร สีแดงกำกับหนังสือพิมพ์บ้าน

พิกัด ผู้เสนอราคา

(นางสาวพรทิพย์ พลูเกิด)

ตำแหน่ง เจ้าของร้าน

(ลงชื่อ) นายเจษฎ์ ศิริคำ

(ลงชื่อ) นายเจษฎ์ ศิริคำ

(ลงชื่อ) พิกัด ผู้เสนอราคา

(ลงชื่อ) พิกัด ผู้เสนอราคา

(ลงชื่อ) พยาน

(นางสุนันทา ทิพย์สุข)

(ลงชื่อ)

()

การจัดทำแบบรูปรายการงานก่อสร้างและร่างขอบเขตของงาน
โครงการก่อสร้างอาคารเก็บวัสดุ กองคลัง อบต.นาบอน หมู่ที่ ๓ ตำบลนาบอน อำเภอนาบอน
จังหวัดนครศรีธรรมราช

๑. ข้อมูลเกี่ยวกับโครงการ

ชื่อโครงการก่อสร้างอาคารเก็บวัสดุ กองคลัง อบต.นาบอน หมู่ที่ ๓ ตำบลนาบอน อำเภอนาบอน จังหวัด
นครศรีธรรมราช เงินงบประมาณโครงการ ๔๙๔,๙๐๐.- บาท (สี่แสนเก้าหมื่นสี่พันเก้าร้อยบาทถ้วน)

๒. แบบรูปรายการงานก่อสร้างและร่างขอบเขตของงาน

แบบรูปรายการงานก่อสร้าง โครงการก่อสร้างอาคารเก็บวัสดุ กองคลัง อบต.นาบอน หมู่ที่ ๓ ตำบล
นาบอน อำเภอนาบอน จังหวัดนครศรีธรรมราช โดยทำการก่อสร้างอาคาร คสล.ขนาดกว้าง ๗.๐๐ เมตร ยาว
๗.๐๐ เมตร ตามรูปแบบและรายละเอียดของ อบต.นาบอน กำหนดพร้อมติดตั้งป้ายประชาสัมพันธ์โครงการ
จำนวน ๑ ป้าย ตามแบบที่แนบมาพร้อมนี้ รวมจำนวน ๑๕ แผ่น

๓. พื้นที่ดำเนินการ

หมู่ที่ ๓ ตำบลนาบอน อำเภอนาบอน จังหวัดนครศรีธรรมราช

๔. กำหนดยื่นราคา

ไม่น้อยกว่า ๙๐ วัน นับแต่วันยื่นข้อเสนอ

๕. กำหนดเวลาดำเนินการก่อสร้างแล้วเสร็จ

ไม่เกิน ๖๐ วัน นับถัดจากวันลงนามในสัญญาจ้างหรือจากวันที่ได้รับหนังสือแจ้งจากองค์การบริหารส่วน
ตำบลนาบอนให้เริ่มทำงาน

๖. อัตราค่าปรับ

อัตราค่าปรับร้อยละ ๐.๑๐ ต่อวัน

๗. ค่าจ้างและการจ่ายเงิน

องค์การบริหารส่วนตำบลนาบอนจะจ่ายค่าจ้างซึ่งได้รวมภาษีมูลค่าเพิ่ม ตลอดจนภาษีอื่น ๆ และค่าใช้จ่าย
ทั้งปวงแล้ว โดยถือราคาเหมารวมเป็นเกณฑ์ และกำหนดการจ่ายเงินเป็น จำนวน ๑งวด ดังนี้

เป็นจำนวนเงินในอัตราร้อยละ ๑๐๐ ของค่าจ้าง เมื่อผู้รับจ้างได้ปฏิบัติงานทั้งหมดให้แล้วเสร็จเรียบร้อยตาม
สัญญา รวมทั้งทำสถานที่ก่อสร้างให้สะอาดเรียบร้อย

๘. การรับประกันความชำรุดบกพร่อง

ผู้ชนะการเสนอราคาโดยวิธีเฉพาะเจาะจง ซึ่งได้ทำข้อตกลงเป็นหนังสือ หรือทำสัญญาจ้าง แล้วแต่กรณี
จะต้องรับประกันความชำรุดบกพร่องของสิ่งของงานจ้างที่เกิดขึ้นภายในระยะเวลาไม่น้อยกว่า ๒ ปี นับถัดจากวันที่
องค์การบริหารส่วนตำบลนาบอนได้รับมอบงาน โดยผู้รับจ้างต้องเริ่มจัดการซ่อมแซมแก้ไขให้ใช้งานได้ดังเดิม
ภายใน ๗ วัน นับถัดจากวันที่ได้รับแจ้งความชำรุดบกพร่อง

(ลงชื่อ).....พยาน
(นางสุนันทา ทิพย์สุขุม)

๙. การปรับราคา.....
(ลงชื่อ).....พยาน

๙. การปรับราคาค่างานก่อสร้าง

สูตรการปรับราคา (สูตรค่า K) ตามเงื่อนไข หลักเกณฑ์ สูตรและวิธีคำนวณที่ใช้กับสัญญาแบบปรับราคาได้ตามมติคณะรัฐมนตรีเมื่อวันที่ ๒๒ สิงหาคม ๒๕๓๒ เรื่อง การพิจารณาช่วยเหลือผู้ประกอบการอาชีพงานก่อสร้าง ตามหนังสือสำนักเลขาธิการคณะรัฐมนตรี ที่ นร ๐๒๐๓/ว ๑๐๙ ลงวันที่ ๒๔ สิงหาคม ๒๕๓๒ รายละเอียดตามเอกสารแนบ

๑๐. มาตรฐานฝีมือช่าง

ไม่ต้องการ

๑๑. การควบคุมงานของผู้รับจ้าง

ผู้รับจ้างจะต้องจัดให้มีผู้แทนซึ่งทำงานเต็มเวลาเป็นผู้รับผิดชอบควบคุมงานของผู้รับจ้าง โดยผู้แทนดังกล่าวจะต้องมีคุณวุฒิตบตรการศึกษาดังต่อไปนี้

๑) ผู้มีวุฒิตบตรไม่ต่ำกว่าระดับ ปวช. หรือเทียบเท่าจากสถาบันการศึกษาที่ ก.พ. รับรองให้เข้ารับราชการได้ ในสาขาช่าง ก่อสร้างหรือช่างโยธา

๑๒. หลักเกณฑ์การพิจารณาคัดเลือกข้อเสนอ

การพิจารณาคัดเลือกข้อเสนอโดยใช้เกณฑ์ราคา

๑๓. ผู้รับผิดชอบโครงการ

กองช่างองค์การบริหารส่วนตำบลนาบอน

(ลงชื่อ)



ประธานกรรมการ

นายประพันธ์ พรหมเมือง

(ลงชื่อ)

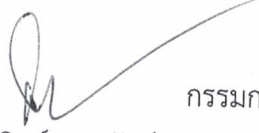

กรรมการ

นายสุวิทย์ พุทธิรัตน์

(ลงชื่อ)

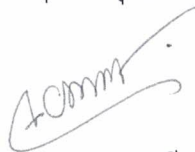

กรรมการ

นางเยาวนาถ สุเมธีกุล

(ลงชื่อ)



นายเจริญ ศิริคำ

ผู้ว่าจ้าง

(ลงชื่อ)



พรทัศน์ พุทธิ

ผู้รับจ้าง

(ลงชื่อ)



นางสุนันทา ทิพย์สุขุม

พยาน

(ลงชื่อ)



พยาน

เงื่อนไข หลักเกณฑ์ ประเภทงานก่อสร้าง สูตรและวิธีการคำนวณที่ใช้กับสัญญาแบบปรับราคาได้

ก. เงื่อนไขและหลักเกณฑ์

1. สัญญาแบบปรับราคาได้นี้ให้ใช้กับงานก่อสร้างทุกประเภท รวมถึงงานปรับปรุงและซ่อมแซมซึ่งเบิกจ่ายค่างานในลักษณะหมวดค่าครุภัณฑ์ ที่ดินและสิ่งก่อสร้าง หมวดเงินอุดหนุนและหมวดรายจ่ายอื่นที่เบิกจ่ายในลักษณะค่าที่ดินและสิ่งก่อสร้างที่อยู่ในเงื่อนไขและหลักเกณฑ์ตามที่ได้กำหนดนี้

2. สัญญาแบบปรับราคาได้นี้ให้ใช้ทั้งในกรณีเพิ่มหรือลดค่างานจากค่างานเดิมตามสัญญา เมื่อดัชนีราคาซึ่งจัดทำขึ้นโดยกระทรวงพาณิชย์ มีการเปลี่ยนแปลงสูงขึ้นหรือลดลงจากเดิมขณะเมื่อวันเปิดของประกวดราคา สำหรับกรณีที่จัดจ้างโดยวิธีอื่น ให้ใช้วันเปิดของราคาแทน

3. การนำสัญญาแบบปรับราคาได้ไปใช้นั้น ผู้ว่าจ้างต้องแจ้งและประกาศให้ผู้รับจ้างทราบ เช่น ในวันประกาศประกวดราคาฯ และต้องระบุในสัญญาจ้างด้วยว่างานจ้าง همانั้น ๆ จะใช้สัญญาแบบปรับราคาได้ พร้อมทั้งกำหนดประเภทของงานก่อสร้าง สูตรและวิธีการคำนวณที่ทำให้มีการปรับเพิ่มหรือลดค่างานไว้ให้ชัดเจน

ในกรณีที่ม้งานก่อสร้างหลายประเภทในงานจ้างคราวเดียวกัน จะต้องแยกประเภทงานก่อสร้างแต่ละประเภทให้ชัดเจนตามลักษณะของงานก่อสร้างนั้น ๆ และให้สอดคล้องกับสูตรที่กำหนดไว้

4. การขอเงินเพิ่มค่างานก่อสร้างตามสัญญาแบบปรับราคาได้นี้ เป็นหน้าที่ของผู้รับจ้างที่จะต้องเรียกร้องภายในกำหนด 90 วัน นับตั้งแต่วันที่ผู้รับจ้างได้ส่งมอบงานงวดสุดท้ายหากพ้นกำหนดนี้ไปแล้วผู้รับจ้างไม่มีสิทธิที่จะเรียกร้องเงินเพิ่มค่างานก่อสร้างจากผู้ว่าจ้างได้อีกต่อไป และในกรณีที่ผู้ว่าจ้างจะต้องเรียกเงินคืนจากผู้รับจ้าง ให้ผู้ว่าจ้างที่เป็นคู่สัญญารับเรียกเงินคืนจากผู้รับจ้างโดยเร็ว หรือให้หักค่างานของงวดต่อไปหรือให้หักเงินจากหลักประกันสัญญา แล้วแต่กรณี

5. การพิจารณาคำนวณเงินเพิ่มหรือลด และการจ่ายเงินเพิ่มหรือเรียกคืนจากผู้รับจ้างตามเงื่อนไขของสัญญาแบบปรับราคาได้ ต้องได้รับการตรวจสอบและเห็นชอบจากสำนักงบประมาณและให้ถือการพิจารณาวินิจฉัยของสำนักงบประมาณเป็นที่สิ้นสุด

(ลงชื่อ).....ผู้ว่าจ้าง
(นายเจริญ ศิริคำ)

(ลงชื่อ).....ผู้รับจ้าง
(พศิพน พุทธิ)

(ลงชื่อ).....พยาน
(นางสุนันทา ทิพย์สุน)

(ลงชื่อ).....พยาน
(.....)

ข. ประเภทงานก่อสร้างและสูตรที่ใช้กับสัญญาแบบปรับราคาได้

ในการพิจารณาเพิ่มหรือลดราคางานจ้างเหมาก่อสร้างให้คำนวณตามสูตรดังนี้

- P = (Po) x (K)
- กำหนดให้ P = ราคางานต่อหน่วยหรือราคางานเป็นงวดที่จะต้องจ่ายให้ผู้รับจ้าง
- Po = ราคางานต่อหน่วยที่ผู้รับจ้างประมูลได้ หรือราคางานเป็นงวดซึ่งระบุไว้ในสัญญาแล้วแต่กรณี
- K = ESCALATION FACTOR ที่หักด้วย 4% เมื่อต้องเพิ่มค่างานหรือบวกเพิ่ม 4% เมื่อต้องเรียกค่างานคืน

ESCALATION FACTOR หาได้จากสูตร ซึ่งแบ่งตามประเภทและลักษณะงานดังนี้

หมวดที่ 1 งานอาคาร

งานอาคาร หมายถึง ตัวอาคาร เช่น ที่ทำการ โรงเรียน โรงพยาบาล หอพัก ที่พักอาศัย หอประชุม อิมจันทร์ ยิมเนเซียม สระว่ายน้ำ โรงอาหาร คลังพัสดุ โรงงาน รั้ว เป็นต้น และให้หมายความรวมถึง

- 1.1 ไฟฟ้าของอาคารบรรจบถึงสายเมนจำหน่าย แต่ไม่รวมถึงหม้อแปลงและระบบไฟฟ้าภายในบริเวณ
- 1.2 ประปาของอาคารบรรจบถึงท่อเมนจำหน่าย แต่ไม่รวมถึงระบบประปาภายในบริเวณ
- 1.3 ระบบท่อหรือระบบสายต่าง ๆ ที่ติดหรือฝังอยู่ในส่วนของอาคาร เช่น ท่อปรับอากาศ ท่อก๊าซ สายไฟฟ้าสำหรับเครื่องปรับอากาศ สายล่อฟ้า ฯลฯ
- 1.4 ทางระบายน้ำของอาคารจนถึงทางระบายน้ำภายนอก
- 1.5 ส่วนประกอบที่จำเป็นสำหรับอาคาร เฉพาะส่วนที่ติดกับอาคาร โดยต้องสร้างหรือประกอบพร้อมกับการก่อสร้างอาคาร แต่ไม่รวมถึงเครื่องจักรหรือเครื่องมือกลที่นำมาประกอบหรือติดตั้ง เช่น ลิฟท์ เครื่องคอมพิวเตอร์ เครื่องสูบน้ำ เครื่องปรับอากาศ พัดลม ฯลฯ
- 1.6 ทางเท้ารอบอาคาร ดินถม ดินดัก ห่างจากอาคารโดยรอบไม่เกิน 3 เมตร

ใช้สูตร $K = 0.25 + 0.15 \frac{M/lo}{\text{ผู้ว่าจ้าง}} + 0.10 \frac{Ct/Co}{\text{(ลงชื่อ).....ผู้รับจ้าง}} + 0.40 \frac{M/Mo}{\text{พ.เค.พ. พ.ค.ค.}} + 0.10 \frac{St/So}{\text{พ.เค.พ. พ.ค.ค.}}$

(ลงชื่อ)..... (ลงชื่อ).....

หมวดที่ 2 งานดิน (.....) (.....)

2.1 งานดิน หมายถึง การขุดดิน การตักดิน การบดอัดดิน การขุดเปิดหน้าดิน การเกลี่ย บดอัดดิน การขุด-ถมบดอัดแน่นเขื่อน คลอง คันคลอง คันกั้นน้ำ คันทาง ซึ่งต้องใช้เครื่องจักรเครื่องมือกลปฏิบัติงาน

สำหรับการถมดินให้หมายความถึงการถมดินหรือทรายหรือวัสดุอื่น ที่มีการควบคุม คุณสมบัติของวัสดุนั้นและมีข้อกำหนดวิธีการถม รวมถึงมีการบดอัดแน่น โดยใช้เครื่องจักร เครื่องมือกล เพื่อให้ได้มาตรฐานตามที่กำหนดไว้ เช่นเดียวกับงานก่อสร้างถนนหรือเขื่อนชลประทาน

(ลงชื่อ)..... (ลงชื่อ).....

(นางสุนันทา ทิพย์สุขุม) (.....)

ทั้งนี้ให้รวมถึงงานประเภท EMBANKMENT , EXCAVATION , SUBBASE , SELECTED , MATERIAL , UNTREATED BASE และ SHOULDER

$$\text{ใช้สูตร } K = 0.30 + 0.10 \text{ It/Io} + 0.40 \text{ Et/Eo} + 0.20 \text{ Ft/Fo}$$

2.2 งานหินเรียง หมายถึง งานหินขนาดใหญ่นำมาเรียงกันเป็นชั้นให้เป็นระเบียบจนได้ความหนาที่ต้องการ โดยในช่องว่างระหว่างหินใหญ่จะแซมด้วยหินย่อยหรือกรวดขนาดต่าง ๆ และทราย ให้เต็มช่องว่าง มีการควบคุมคุณสมบัติของวัสดุและมีข้อกำหนดวิธีปฏิบัติ โดยใช้เครื่องจักร เครื่องมือกล หรือแรงคนและให้หมายความรวมถึงงานหินทิ้ง งานหินเรียง ขาแนว หรืองานหินใหญ่ที่มีลักษณะคล้ายคลึงกันเพื่อการป้องกันการกัดเซาะพังทลายของลาดตลิ่งและท้องลำน้ำ

$$\text{ใช้สูตร } k = 0.40 + 0.20 \text{ It/Io} + 0.20 \text{ Mt/Mo} + 0.20 \text{ Ft/Fo}$$

2.3 งานเจาะระเบิดหิน หมายถึง งานเจาะระเบิดหินทั่ว ๆ ไป ระยะทางขนย้ายไป-กลับ ประมาณไม่เกิน 2 กิโลเมตร ยกเว้นงานเจาะระเบิดอุโมงค์ซึ่งต้องใช้เทคนิคขั้นสูง

$$\text{ใช้สูตร } K = 0.45 + 0.15 \text{ It/Io} + 0.10 \text{ Mt/Mo} + 0.20 \text{ Et/Eo} + 0.10 \text{ Ft/Fo}$$

หมวดที่ 3 งานทาง

3.1 งานผิวทาง PRIME COAT , TACK COAT , SEAL COAT

$$\text{ใช้สูตร } K = 0.30 + 0.40 \text{ At/Ao} + 0.20 \text{ Et/Eo} + 0.10 \text{ Ft/Fo}$$

3.2 งานผิวทาง SURFACE TREATMENT SLURRY SEAL

$$\text{ใช้สูตร } K = 0.30 + 0.10 \text{ Mt/Mo} + 0.30 \text{ At/Ao} + 0.20 \text{ Et/Eo} + 0.10 \text{ Ft/Fo}$$

3.3 งานผิวทาง ASPHALTIC CONCRETE , PENETRATION MACADAM

$$\text{ใช้สูตร } K = 0.30 + 0.10 \text{ Mt/Mo} + 0.40 \text{ At/Ao} + 0.10 \text{ Et/Eo} + 0.10 \text{ Ft/Fo}$$

3.4 งานผิวถนนคอนกรีตเสริมเหล็ก หมายถึง ผิวถนนคอนกรีตที่ใช้เหล็กเสริม ซึ่งประกอบด้วย ตะแกรงเหล็กเส้นหรือตะแกรงลวดเหล็กกล้าเชื่อมติด (WELDED STEEL WIRE FARRIC) เหล็กเดือย (DOWEL BAR) เหล็กยึด (DEFORMED TIE BAR) และรอยต่อต่าง ๆ (JOINT) ทั้งนี้ให้หมายความรวมถึง แผ่นพื้นคอนกรีตเสริมเหล็กบริเวณคอสะพาน (R.C.BRIDGE APPROACH) ด้วย

$$\text{ใช้สูตร } K = 0.30 + 0.10 \text{ It/Io} + 0.35 \text{ Ct/Co} + 0.10 \text{ Mt/Mo} + 0.15 \text{ St/So}$$

3.5 งานท่อระบายน้ำคอนกรีตเสริมเหล็กและงานบ่อพัก หมายถึง ท่อคอนกรีตเสริมเหล็กสำหรับงานระบายน้ำ (PRECAST REINFORCED CONCRETE DRAINAGE PIPE) งานวางระบายน้ำคอนกรีตเสริมเหล็กและบ่อพักบริเวณคอสะพาน รวมทั้งงานบ่อพักคอนกรีตเสริมเหล็กและงานคอนกรีตเสริมเหล็กอื่นที่มีรูปแบบและลักษณะงานคล้ายคลึงกัน เช่น งานบ่อพัก (MANHOLE) ท่อร้อยสายไฟรศพัท ท่อร้อยสายไฟฟ้า เป็นต้น

(ลงชื่อ)..... พย
(นางสุนันทา ทิพย์สุข)

(ลงชื่อ)..... พยาน
(.....)

$$\text{ใช้สูตร } K = 0.35 + 0.20 \text{ It/Io} + 0.15 \text{ Ct/Co} + 0.15 \text{ Mt/Mo} + 0.15 \text{ St/So}$$

3.6 งานโครงสร้างคอนกรีตเสริมเหล็กและงานเชื่อมกันตลิ่ง หมายถึง สะพานคอนกรีตเสริมเหล็ก โครงสร้างฐานรากคอนกรีตเสริมเหล็กคอสสะพาน (R.C.BEARING UNIT) ท่อเหลี่ยมคอนกรีตเสริมเหล็ก (R.C.BOX CULVERT) หอดังน้ำโครงสร้างคอนกรีตเสริมเหล็ก เชื่อมกันตลิ่งคอนกรีตเสริมเหล็ก ทำเทียบเรือคอนกรีตเสริมเหล็กและสิ่งก่อสร้างอื่นที่มีลักษณะคล้ายคลึงกัน

$$\text{ใช้สูตร } K = 0.30 + 0.10 \text{ It/Io} + 0.15 \text{ Ct/Co} + 0.20 \text{ Mt/Mo} + 0.25 \text{ St/So}$$

3.7 งานโครงสร้างเหล็ก หมายถึง สะพานเหล็กสำหรับคนเดินข้ามถนน โครงเหล็กสำหรับติดตั้งป้ายจราจรชนิดแขวนสูง เสาไฟฟ้าแรงสูง เสาวิทยุ เสาโทรทัศน์ หรืองาน โครงเหล็กอื่นที่มีลักษณะคล้ายคลึงกันแต่ไม่รวมถึงงานติดตั้งเสาโครงเหล็กสายส่งของการไฟฟ้าฝ่ายผลิตแห่งประเทศไทย

$$\text{ใช้สูตร } K = 0.25 + 0.10 \text{ It/Io} + 0.05 \text{ Ct/Co} + 0.20 \text{ Mt/Mo} + 0.40 \text{ St/So}$$

หมวดที่ 4 งานชลประทาน

4.1 งานอาคารชลประทานไม่รวมบานเหล็ก หมายถึง อาคารคอนกรีตเสริมเหล็กชนิดต่าง ๆ ที่ก่อสร้างในแนวคลองส่งน้ำหรือคลองระบายน้ำ เพื่อควบคุมระดับและหรือปริมาณน้ำ ได้แก่ ท่อระบายน้ำ น้ำตก รางเท สะพานน้ำ ท่อลอด ไชฟอน และอาคารชลประทานชนิดอื่น ๆ ที่ไม่มีบานระบายเหล็กแต่ไม่รวมถึงงานอาคารชลประทานขนาดใหญ่ เช่น ฝาย ทางระบายน้ำล้น หรืออาคารชลประทานประกอบของเขื่อน เป็นต้น

$$\text{ใช้สูตร } K = 0.40 + 0.20 \text{ It/Io} + 0.10 \text{ Ct/Co} + 0.10 \text{ Mt/Mo} + 0.20 \text{ St/So}$$

4.2 งานอาคารชลประทานรวมบานเหล็ก หมายถึง อาคารคอนกรีตเสริมเหล็กชนิดต่าง ๆ ที่ก่อสร้าง ในแนวคลองส่งน้ำหรือคลองระบายน้ำ เพื่อควบคุมระดับและหรือปริมาณน้ำ ได้แก่ ท่อส่งน้ำเข้านา ท่อระบายน้ำ ประตูระบายน้ำ อาคารอัดน้ำ ท่อลอดและอาคารชลประทาน ชนิดอื่น ๆ ที่มีบานระบายน้ำ แต่ไม่รวมถึงงานอาคารชลประทานขนาดใหญ่ เช่น ฝาย ทางระบายน้ำล้น หรืออาคารชลประทานประกอบของเขื่อน เป็นต้น

$$\text{ใช้สูตร } K = 0.35 + 0.20 \text{ It/Io} + 0.10 \text{ Ct/Co} + 0.10 \text{ Mt/Mo} + 0.25 \text{ St/So}$$

4.3 งานบานระบาย TRASHRACK และ STEEL LINER หมายถึง บานระบายเหล็กเครื่องกว้าน และโครงยก รวมทั้ง BULK HEAD GATE และงานท่อเหล็ก

$$\text{ใช้สูตร } K = 0.35 + 0.20 \text{ It/Io} + 0.45 \text{ Gt/Go}$$

4.4 งานเหล็กเสริมคอนกรีต และ ANCHOR BAR หมายถึง เหล็กเส้นที่ใช้เสริมในงานคอนกรีต (ลวดเหล็ก ANCHOR BAR ของงานฝายที่ไว้ระบายน้ำล้น หรืออาคารที่ผลิต) (กรณีผลิต) (กรณีประกอบของเขื่อน) ผู้รับจ้าง (นายเจริญ สิริคำ) (นายทศพร ขวัญ) (นายทศพร ขวัญ)

$$\text{ใช้สูตร } K = 0.25 + 0.15 \text{ It/Io} + 0.60 \text{ St/So}$$

(ลงชื่อ).....พยาน
(นางสุนันทา ทิพย์สุน)

(ลงชื่อ).....พยาน
(.....)

4.5 งานคอนกรีตไม่รวมเหล็กและคอนกรีตคาคคลอง หมายถึง งานคอนกรีตเสริมเหล็กที่หักส่วนของเหล็กออกมาแยกคำนวณต่างหากของงานฝ่าย ทางระบายน้ำสิ้นหรืออาคารชลประทานประกอบของเขื่อน ซึ่งมีสัญญาแยกจ่ายเฉพาะงานคอนกรีตดังกล่าวเท่านั้น

$$\text{ใช้สูตร } K = 0.40 + 0.15 \text{ It/Io} + 0.25 \text{ Ct/Co} + 0.20 \text{ Mt/Mo}$$

4.6 งานเจาะ หมายถึง การเจาะพร้อมทั้งฝังท่อกรุนาครุในไม่น้อยกว่า 48 มิลลิเมตร ในชั้นดิน หินผุหรือหินที่แตกหัก เพื่ออัดฉีดน้ำปูน และให้รวมถึงงานซ่อมแซมฐานรากอาคารชลประทาน ถนนและอาคารต่าง ๆ โดยการอัดฉีดน้ำปูน

$$\text{ใช้สูตร } K = 0.40 + 0.20 \text{ It/Io} + 0.10 \text{ Mt/Mo} + 0.20 \text{ Et/Eo} + 0.10 \text{ Ft/Fo}$$

4.7 งานอัดฉีดน้ำปูน ค่าอัดฉีดน้ำปูนจะเพิ่มหรือลด ให้เฉพาะราคาซีเมนต์ที่เปลี่ยนแปลงตามดัชนีราคาของซีเมนต์ ที่กระทรวงพาณิชย์จัดทำขึ้น ในเดือนที่ส่งงานแต่ละงวด กับเดือนที่เปิดซองประกวดราคา หมวดที่ 5 งานระบบสาธารณูปโภค

5.1 งานวางท่อ AC และ PVC

5.1.1 ในกรณีที่ผู้ว่าจ้างเป็นผู้จัดหาท่อและหรืออุปกรณ์ให้

$$\text{ใช้สูตร } K = 0.50 + 0.25 \text{ It/Io} + 0.25 \text{ Mt/Mo}$$

5.1.2 ในกรณีที่ผู้รับจ้างเป็นผู้จัดหาท่อ AC และหรืออุปกรณ์

$$\text{ใช้สูตร } K = 0.40 + 0.10 \text{ It/Io} + 0.10 \text{ Mt/Mo} + 0.40 \text{ ACt/ACo}$$

5.1.3 ในกรณีที่ผู้รับจ้างเป็นผู้จัดหาท่อ PVC และหรืออุปกรณ์

$$\text{ใช้สูตร } K = 0.40 + 0.10 \text{ It/Io} + 0.10 \text{ Mt/Mo} + 0.40 \text{ PVCt/PVCo}$$

5.2 งานวางท่อเหล็กเหนียวและท่อ HYDENSITY POLYETHYLENE

5.2.1 ในกรณีที่ผู้ว่าจ้างเป็นผู้จัดหาท่อและหรืออุปกรณ์ให้

$$\text{ใช้สูตร } K = 0.40 + 0.10 \text{ It/Io} + 0.15 \text{ Mt/Mo} + 0.20 \text{ Et/Eo} + 0.15 \text{ Ft/Fo}$$

5.2.2 ในกรณีที่ผู้รับจ้างเป็นผู้จัดหาท่อเหล็กเหนียวและหรืออุปกรณ์และให้รวมลงงาน

TRANSMISSION CONDUIT

$$\text{ใช้สูตร } K = 0.40 + 0.10 \text{ It/Io} + 0.10 \text{ Mt/Mo} + 0.10 \text{ Et/Eo} + 0.30 \text{ GIPt/GIPo}$$

5.2.3 ในกรณีที่ผู้รับจ้างเป็นผู้จัดหาท่อ HYDENSITY POLYETHYLENE และหรืออุปกรณ์

5.3 งานปรับปรุงระบบอุโมงค์ส่งน้ำและงาน SECONDARY LINING

(ลงชื่อ).....~~ใช้สูตร~~ $K = 0.40 + 0.10 \text{ It/Io} + 0.15 \text{ Et/Eo} + 0.35 \text{ GIPt/GIPo}$ผู้รับจ้าง

(.....นายเจริญ ศิริคำ.....)

(.....นายพิภพ พูลแก้ว.....)

5.4 งานวางท่อ PVC หุ้มด้วยคอนกรีต

$$\text{ใช้สูตร } K = 0.30 + 0.10 \text{ It/Io} + 0.20 \text{ Ct/Co} + 0.05 \text{ Mt/Mo} + 0.05 \text{ St/So} + 0.30 \text{ PVCt/PVCo}$$

(ลงชื่อ)..........พยาน

(.....นางสุนันทา ทิพย์สุน.....)

(ลงชื่อ)..........พยาน

(.....)

5.5 งานวางท่อ PVC กลบทราย

$$\text{ใช้สูตร } K = 0.25 + 0.05 \text{ It/Io} + 0.05 \text{ Mt/Mo} + 0.65 \text{ PVCt/PVCo}$$

5.6 งานวางท่อเหล็กทาบสังกะสี

$$\text{ใช้สูตร } K = 0.25 + 0.25 \text{ It/Io} + 0.50 \text{ GIPt/GIPo}$$

ประเภทงานและสูตรต่อไปนี้ใช้เฉพาะงานก่อสร้างของการไฟฟ้าฝ่ายผลิตแห่งประเทศไทยเท่านั้น

5.7 งานก่อสร้างระบบสายส่งแรงสูงและสถานีไฟฟ้าย่อย

5.7.1 งานติดตั้งเสา โครงเหล็กสายส่งและอุปกรณ์รวมทั้งงานติดตั้งอุปกรณ์ ไฟฟ้าสถานีย่อยสำหรับงานติดตั้ง เสา โครงเหล็กสายส่งและอุปกรณ์ ประกอบด้วย ลักษณะงานดังนี้ คือ PRELIMINARY WORK (ยกเว้น BOUNDARY POST) , TOWERS , INSULATOR STRING AND OVERHEAD GROUND WIRE ASSEMBLIES, CONDUCTOR AND OVERHEAD GROUND WIRE STRINGING , LINE ACCESSORIES , GROUNDING MATERIALS

สำหรับงานติดตั้งอุปกรณ์ไฟฟ้าสถานีไฟฟ้าย่อย หมายถึง เฉพาะการติดตั้งอุปกรณ์ไฟฟ้าเท่านั้น

$$\text{ใช้สูตร } K = 0.60 + 0.25 \text{ It/Io} + 0.15 \text{ Ft/Fo}$$

5.7.2 งานก่อสร้างฐานรากไฟฟ้า (TOWER FOUNDATION) และงานติดตั้ง BOUNDARY POST

$$\text{ใช้สูตร } K = 0.35 + 0.20 \text{ It/Io} + 0.20 \text{ Ct/Co} + 0.10 \text{ St/So} + 0.15 \text{ Ft/Fo}$$

5.7.3 งานก่อสร้างฐานรากอุปกรณ์ไฟฟ้าสถานีไฟฟ้าย่อย

$$\text{ใช้สูตร } K = 0.50 + 0.20 \text{ It/Io} + 0.15 \text{ Ct/Co} + 0.15 \text{ St/So}$$

5.8 งานหล่อและตอกเสาเข็มคอนกรีตอัดแรง

5.8.1 งานเสาเข็มคอนกรีตอัดแรง

$$\text{ใช้สูตร } K = 0.35 + 0.15 \text{ It/Io} + 0.20 \text{ Ct/Co} + 0.30 \text{ St/So}$$

5.8.2 งานเสาเข็มแบบ CAST IN PLACE

$$\text{ใช้สูตร } K = 0.30 + 0.10 \text{ It/Io} + 0.25 \text{ Ct/Co} + 0.35 \text{ St/So}$$

ประเภทงานและสูตรต่อไปนี้ใช้เฉพาะงานก่อสร้างของการไฟฟ้าส่วนภูมิภาคเท่านั้น

5.9 งานก่อสร้างสายส่งแรงสูงระบบแรงดัน 69-115 KV.

5.9.1 ในกรณีที่ผู้ว่าจ้างเป็นผู้จัดหาวัสดุและหรืออุปกรณ์ให้

(ลงชื่อ)..... นายเจริญ ศรีคำ..... พยาน (.....) ผู้รับจ้าง

5.9.2 ในกรณีที่ผู้รับจ้างเป็นผู้จัดหาวัสดุหรืออุปกรณ์ (.....)

$$\text{ใช้สูตร } K = 0.45 + 0.05 \text{ It/Io} + 0.20 \text{ Mt/Mo} + 0.05 \text{ Ft/Fo} + 0.25 \text{ Wt/Wo}$$

(ลงชื่อ)..... พยาน
(นางสนันหา ทิพย์สุขม.....)

(ลงชื่อ)..... พยาน
(.....)

ดัชนีราคาที่ใช้คำนวณตามสูตรที่ใช้กับสัญญาแบบปรับราคาได้ จัดทำขึ้นโดยกระทรวงพาณิชย์

- K = EXCALATION FACTOR
- It = ดัชนีราคาผู้บริโภคทั่วไปของประเทศ ในเดือนที่ส่งงานแต่ละงวด
- Io = ดัชนีราคาผู้บริโภคทั่วไปของประเทศ ในเดือนที่เปิดของประกวดราคา
- Ct = ดัชนีราคาซีเมนต์ ในเดือนที่ส่งงานแต่ละงวด
- Co = ดัชนีราคาซีเมนต์ ในเดือนที่เปิดของประกวดราคา
- Mt = ดัชนีราคาวัสดุก่อสร้าง (ไม่รวมเหล็กและซีเมนต์) ในเดือนที่ส่งงานแต่ละงวด
- Mo = ดัชนีราคาวัสดุก่อสร้าง (ไม่รวมเหล็กและซีเมนต์) ในเดือนที่เปิดของประกวดราคา
- St = ดัชนีราคาเหล็ก ในเดือนที่ส่งงานแต่ละงวด
- So = ดัชนีราคาเหล็ก ในเดือนที่เปิดของประกวดราคา
- Gt = ดัชนีราคาเหล็กแผ่นเรียบที่ผลิตในประเทศ ในเดือนที่ส่งงานแต่ละงวด
- Go = ดัชนีราคาเหล็กแผ่นเรียบที่ผลิตในประเทศ ในเดือนที่เปิดของประกวดราคา
- At = ดัชนีราคาแอสฟัลท์ ในเดือนที่ส่งงานแต่ละงวด
- Ao = ดัชนีราคาแอสฟัลท์ ในเดือนที่เปิดของประกวดราคา
- Et = ดัชนีราคาเครื่องจักรกลและบริภัณฑ์ ในเดือนที่ส่งงานแต่ละงวด
- Eo = ดัชนีราคาเครื่องจักรกลและบริภัณฑ์ ในเดือนที่เปิดของประกวดราคา
- Ft = ดัชนีราคาน้ำมันดีเซลหมุนเร็ว ในเดือนที่ส่งงานแต่ละงวด
- Fo = ดัชนีราคาน้ำมันดีเซลหมุนเร็ว ในเดือนที่เปิดของประกวดราคา
- ACt = ดัชนีราคาท่อซีเมนต์ใยหิน ในเดือนที่ส่งงานแต่ละงวด
- ACo = ดัชนีราคาท่อซีเมนต์ใยหิน ในเดือนที่เปิดของประกวดราคา
- PVCt = ดัชนีราคาท่อ PVC ในเดือนที่ส่งงานแต่ละงวด
- PVCo = ดัชนีราคาท่อ PVC ในเดือนที่เปิดของประกวดราคา
- GIPt = ดัชนีราคาท่อเหล็กออบสังกะสี ในเดือนที่ส่งงานแต่ละงวด
- GIPo = ดัชนีราคาท่อเหล็กออบสังกะสี ในเดือนที่เปิดของประกวดราคา
- (ลงชื่อ) ~~PEt~~ = ~~ดัชนีราคาท่อ HYDENSITY POLYETHYLENE (ลงชื่อ) ในเดือนที่ส่งงานแต่ละงวด~~ ผู้รับจ้าง
- (~~นางสาวศรีวิภา ศิริรัตน์~~) ~~ดัชนีราคาท่อ HYDENSITY POLYETHYLENE ในเดือนที่เปิดของประกวดราคา~~ (~~นายพิมพ์ งามกิจ~~)
- Wt = ดัชนีราคาสายไฟฟ้า ในเดือนที่ส่งงานแต่ละงวด
- Wo = ดัชนีราคาสายไฟฟ้า ในเดือนที่เปิดของประกวดราคา

(ลงชื่อ)..... พยาน
(นางสุนันทา ทิพย์สุข)

(ลงชื่อ)..... พยาน
(.....)

วิธีการคำนวณที่ใช้กับสัญญาแบบปรับราคาได้

1. การคำนวณค่า K จากสูตรตามลักษณะงานนั้น ๆ ให้ใช้ตัวเลขดัชนีราคาวัสดุก่อสร้างของกระทรวงพาณิชย์ โดยใช้ฐานของปี 2530 เป็นเกณฑ์ในการคำนวณ
2. การคำนวณค่า K สำหรับกรณีที่ทีมงานก่อสร้างหลายประเภทรวมอยู่ในสัญญาเดียวกัน จะต้องแยกค่างานก่อสร้างแต่ละประเภทให้ชัดเจนตามลักษณะของงานนั้น และให้สอดคล้องกับสูตรที่ได้กำหนดไว้
3. การคำนวณค่า K กำหนดให้ใช้เลขทศนิยม 3 ตำแหน่ง ทุกขั้นตอนโดยไม่มีการปัดเศษ และกำหนดให้ทำเลขสัมพันธ์ (เปรียบเทียบ) ให้เป็นผลสำเร็จก่อน แล้วจึงนำผลลัพธ์ไปคูณกับตัวเลขคงที่หน้าเลขสัมพันธ์นั้น
4. ให้พิจารณาเงินเพิ่มหรือลดราคาค่างานจากราคาที่ผู้รับจ้างทำสัญญาตกลงกับผู้ว่าจ้างเมื่อค่า K ตามสูตรสำหรับงานก่อสร้างนั้น ๆ ในเดือนที่ส่งมอบงานมีค่าเปลี่ยนแปลงไปจากค่า K ในเดือนเปิดซองราคามากกว่า 4% ขึ้นไป โดยนำเฉพาะส่วนที่เกิน 4% มาคำนวณปรับเพิ่มหรือลดค่างานแล้วแก่กรณี (โดยไม่คิด 4% แรกให้)
5. ในกรณีที่ผู้รับจ้างไม่สามารถทำการก่อสร้างให้แล้วเสร็จตามระยะเวลาในสัญญาโดยเป็นความผิดของผู้รับจ้าง ค่า K ตามสูตรต่าง ๆ ที่จะนำมาใช้ในการคำนวณค่างานให้ใช้ค่า K ของเดือนสุดท้ายตามอายุสัญญา หรือค่า K ของเดือนที่ส่งมอบงานจริง แล้วแต่ค่า K ตัวใดจะมีค่าน้อยกว่า
6. การจ่ายเงินแต่ละงวดให้จ่ายค่าจ้างงานที่ผู้รับจ้างทำได้แต่ละงวดตามสัญญาไปก่อน ส่วนค่างานเพิ่มหรือค่างานลดลงซึ่งจะคำนวณได้ต่อเมื่อทราบดัชนีราคาวัสดุก่อสร้าง ซึ่งนำมาคำนวณค่า K ของเดือนที่ส่งมอบงานงวดนั้น ๆ เป็นที่แน่นอนแล้ว เมื่อคำนวณเงินเพิ่มได้ให้ขอทำความตกลงเรื่องการเงินกับสำนักงบประมาณ

(ลงชื่อ).....ผู้ว่าจ้าง
(นายเจริญ ศิริคำ)

(ลงชื่อ).....ผู้รับจ้าง
(นงนันทา ทิพย์สุขุม)

(ลงชื่อ).....พยาน
(นางสุนันทา ทิพย์สุขุม)

(ลงชื่อ).....พยาน
(.....)

โครงการก่อสร้าง ของ อบต.นาบอน

ชื่อโครงการ ก่อสร้างอาคารเก็บวัสดุ กองคลัง อบต.นาบอน หมู่ที่ 3 ตำบลนาบอน อำเภอนาบอน จังหวัดนครศรีธรรมราช

ปริมาณงาน ทำการก่อสร้าง อาคาร คสล. ขนาดกว้าง 7.00 เมตร ยาว 7.00 เมตร ตามรูปแบบและรายละเอียดของ อบต.นาบอน กำหนด พร้อมติดตั้งป้ายประชาสัมพันธ์โครงการ จำนวน 1 ป้าย

งบประมาณ 494,000 บาท (สี่แสนเก้าหมื่นสี่พันบาทถ้วน)

วันเริ่มสัญญา 15 กันยายน 2564 **วันสิ้นสุดสัญญา** 13 พฤศจิกายน 2564

ผู้รับจ้าง ร้านพรทิพย์การค้า

ผู้ควบคุมงาน นายสุวิทย์ พุทธิรัตน์

คณะกรรมการตรวจรับพัสดุ

1. นายประพันธ์ พรหมเมือง / ปลัด อบต.นาบอน ประธานกรรมการ
2. สิบเอกสันติ กุญชรินทร์ / เจ้าพนักงานป้องกันและบรรเทาสาธารณภัย กรรมการ
3. นายวินัย จิตตะนัง / นายช่างไฟฟ้า กรรมการ

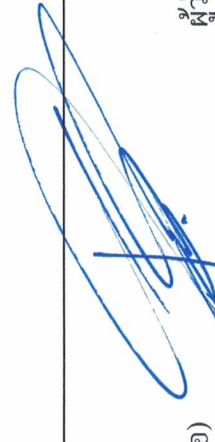
(ลงชื่อ)  (ลงชื่อ) ผู้ว่าจ้าง

(นายเจริญ ศรีคำ)

(ลงชื่อ)  พยาน

(นางสุนันทา ทิพย์สุยม)

(ลงชื่อ)

พ.ศ.พ.ศ. พุ.ศ.ก.ศ.

ผู้รับจ้าง

(นางสาวพรทิพย์ พูลเกิด)

(ลงชื่อ)



(นางวาสนา ศิลปวิสุทธิ์)

พยาน